

Ersatzteilliste

Spare parts list

Liste des pièces de rechange

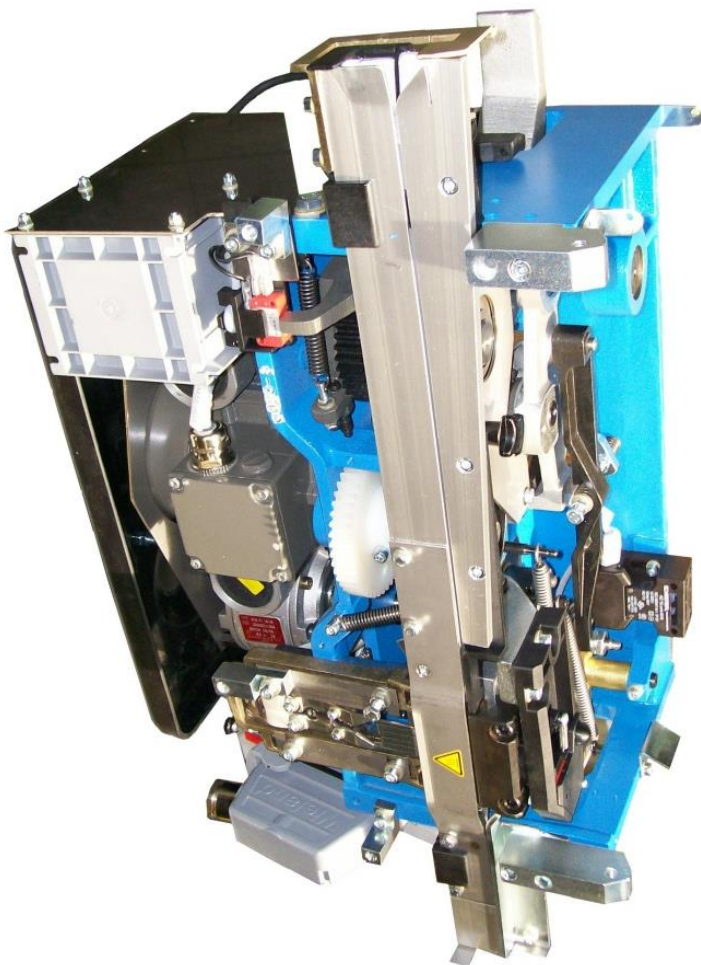

VK 10

K120-16

18 0020 - 80

**Elektrisches Umreifungsaggregat
für Kunststoffband**

**Electric strapping head
for plastic strap**

**Tête électrique de cerclage
pour feillard plastique**

TITAN 
Wir halten zusammen

Inhaltsverzeichnis - Table of contents - Sommaire

Seite / Page / Page

	Hinweise zur Ersatzteilbestellung.....	3
	Information on how to order spare parts.....	3
	Remarques pour la commande de pièces de rechange	3
1.	Verschlusseinheit / Sealing unit / Unité de fermeture.....	4
2.	Transport-und Spanneinheit / Transport and tensioning unit / Unité de transport et de tension.....	5
3.	Detail Verschluss- und Spanneinheit / Detail sealing and tensioning unit / Détails de l'unité de fermeture et de tension.....	6
4.	Kopfanbauteile (Kopfkanal) / Head attaching parts (head channel) / Pièces à ajouter de tête (canal de tête).....	7
5.	Klemmkasten und Abdeckung / Terminal box and cover / Boîte de bornes et couvre-bornes	8
6.	Ersatzteilliste / Spare parts list / Liste des pièces de rechange.....	9
	Bestellformular / Order form / Formulaire de commande.....	29

Hinweise zur Ersatzteilbestellung Information on how to order spare parts Remarques pour la commande de pièces de rechange

- Bitte geben Sie zur Bestellung von Ersatzteilen die Bestellnummer an, bitte benutzen Sie das **Bestellformular am Ende dieser Ersatzteilliste.**
- When ordering spare parts please indicate the order number, please use the **order form at the end of this spare parts list.**
- Pour commander des pièces de rechange veuillez indiquer le numéro de commande, vous trouverez à la fin de cette **liste de pièces de rechange un formulaire de commande.**

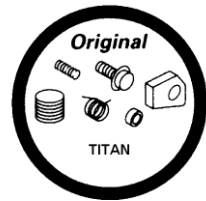
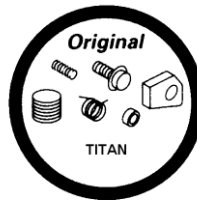

- Verwenden Sie nur Original – TITAN – Ersatzteile!**
Die Verwendung von anderen als TITAN – Ersatzteilen schließt Garantieleistungen und Haftpflicht aus.
- Only use original TITAN spare parts!**
The use of other manufacturer's parts excludes liability and warranty services.
- Utilisez uniquement des pièces de rechange TITAN d'origine!**
L'utilisation de pièces de rechange d'autre origine exclut toutes prestations de garantie et toute responsabilité.

1. Verschlussseinheit / Sealing unit / Unité de fermeture

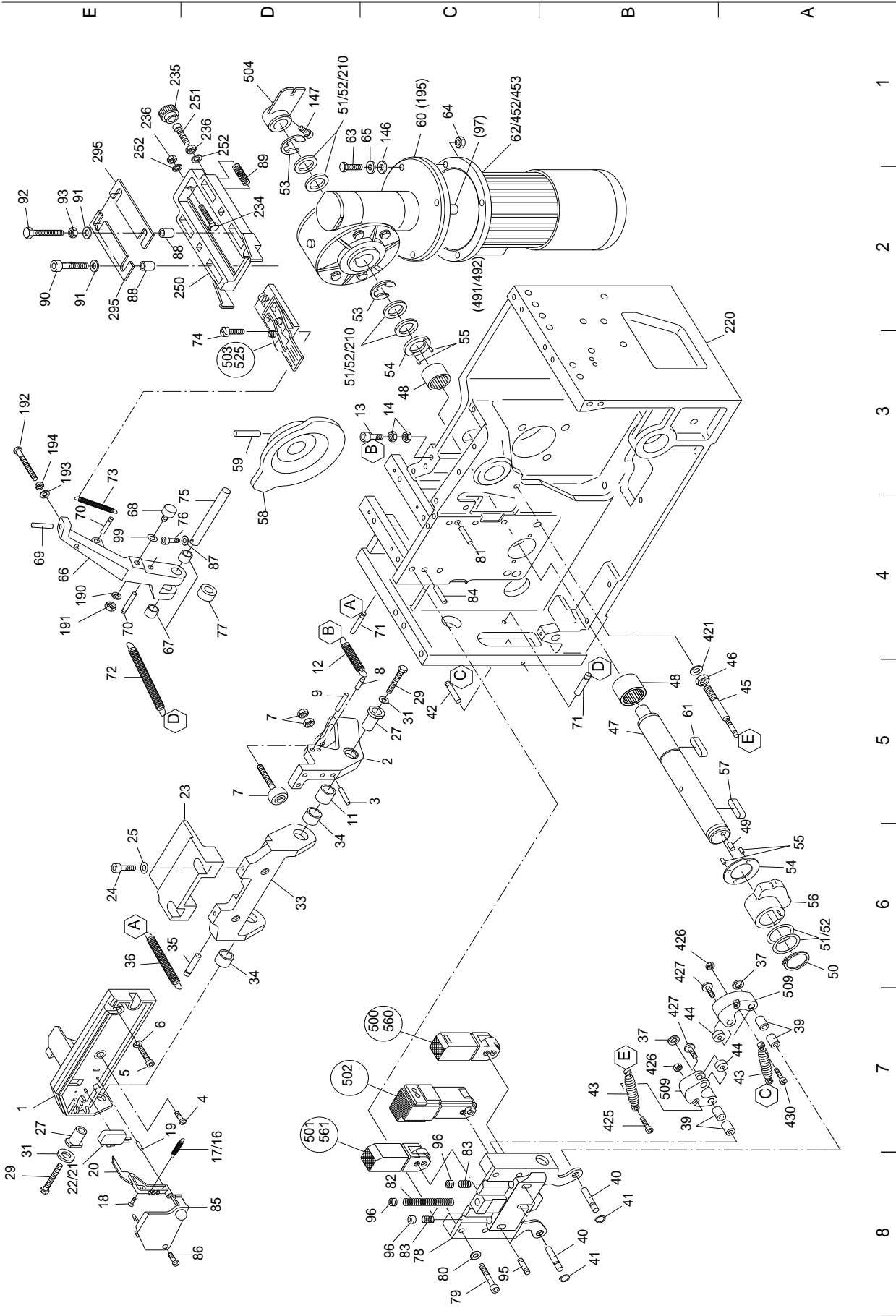

**2. Transport-und Spanneinheit / Transport and tensioning unit /
Unité de transport et de tension**

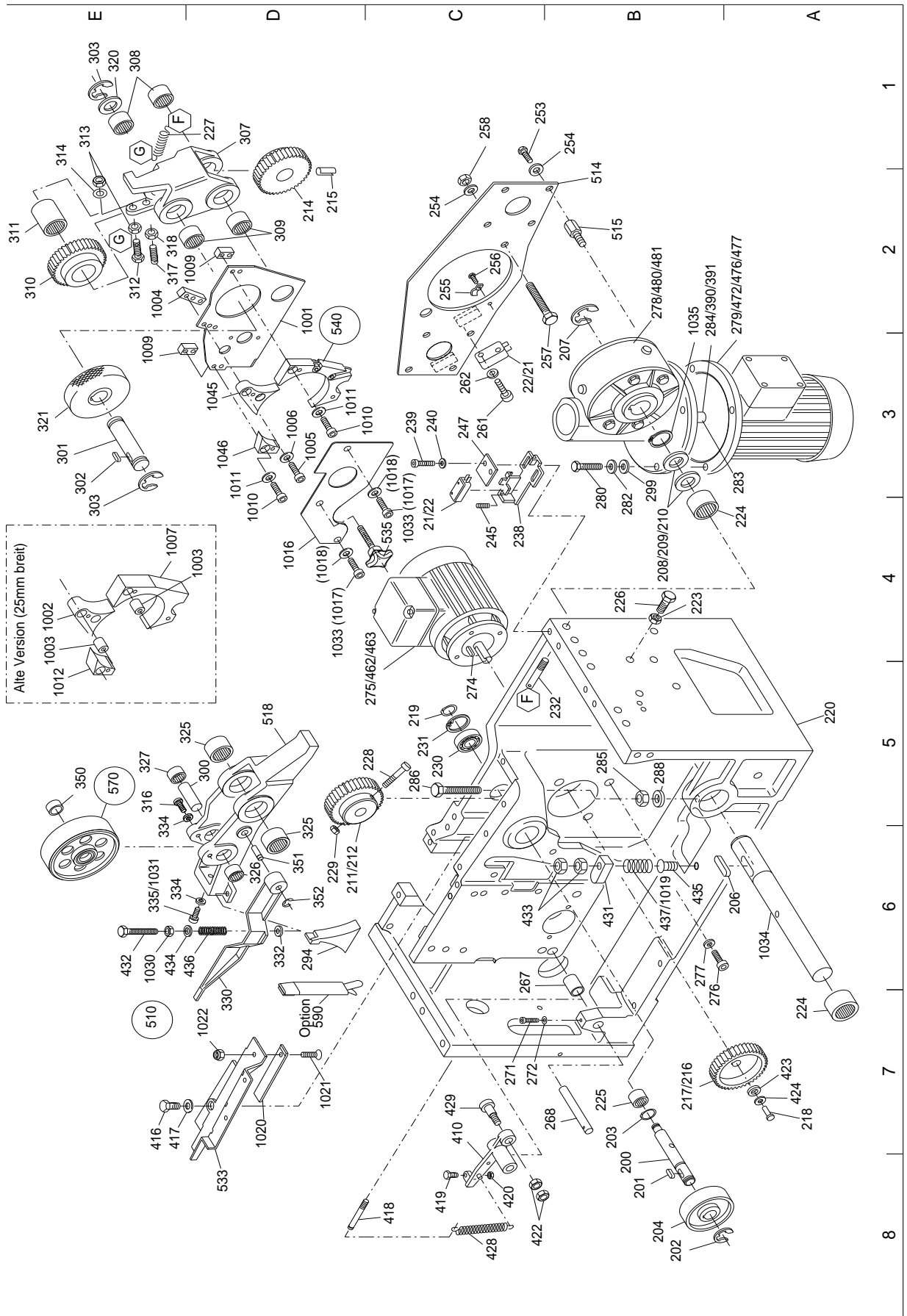

**3. Detail Verschluss- und Spanneinheit /
Detail sealing and tensioning unit /
Détails de l'unité de fermeture et de tension**

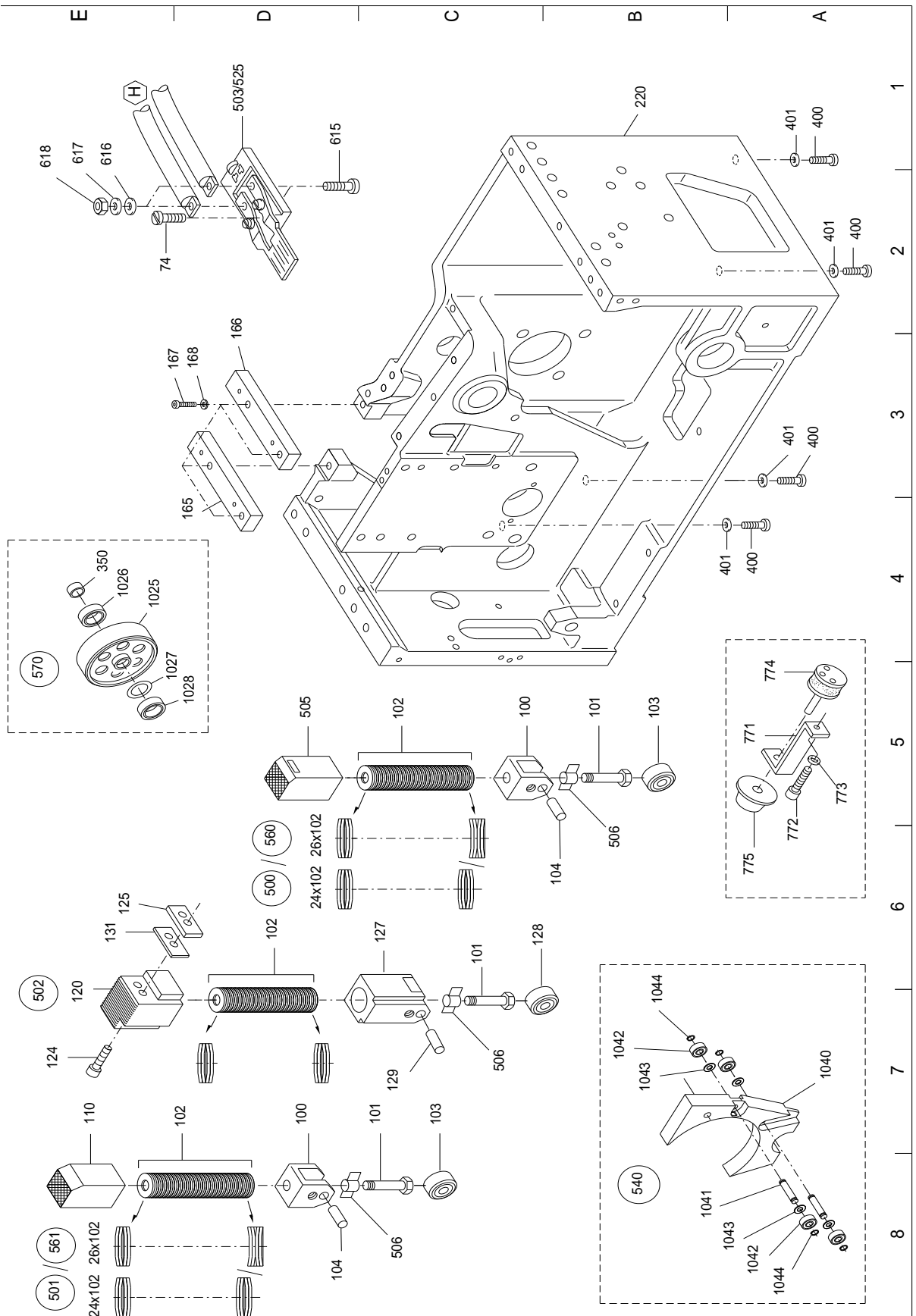

**4. Kopfanbauteile (Kopfkanal) / Head attaching parts (head channel) /
Pièces à ajouter de tête (canal de tête)**

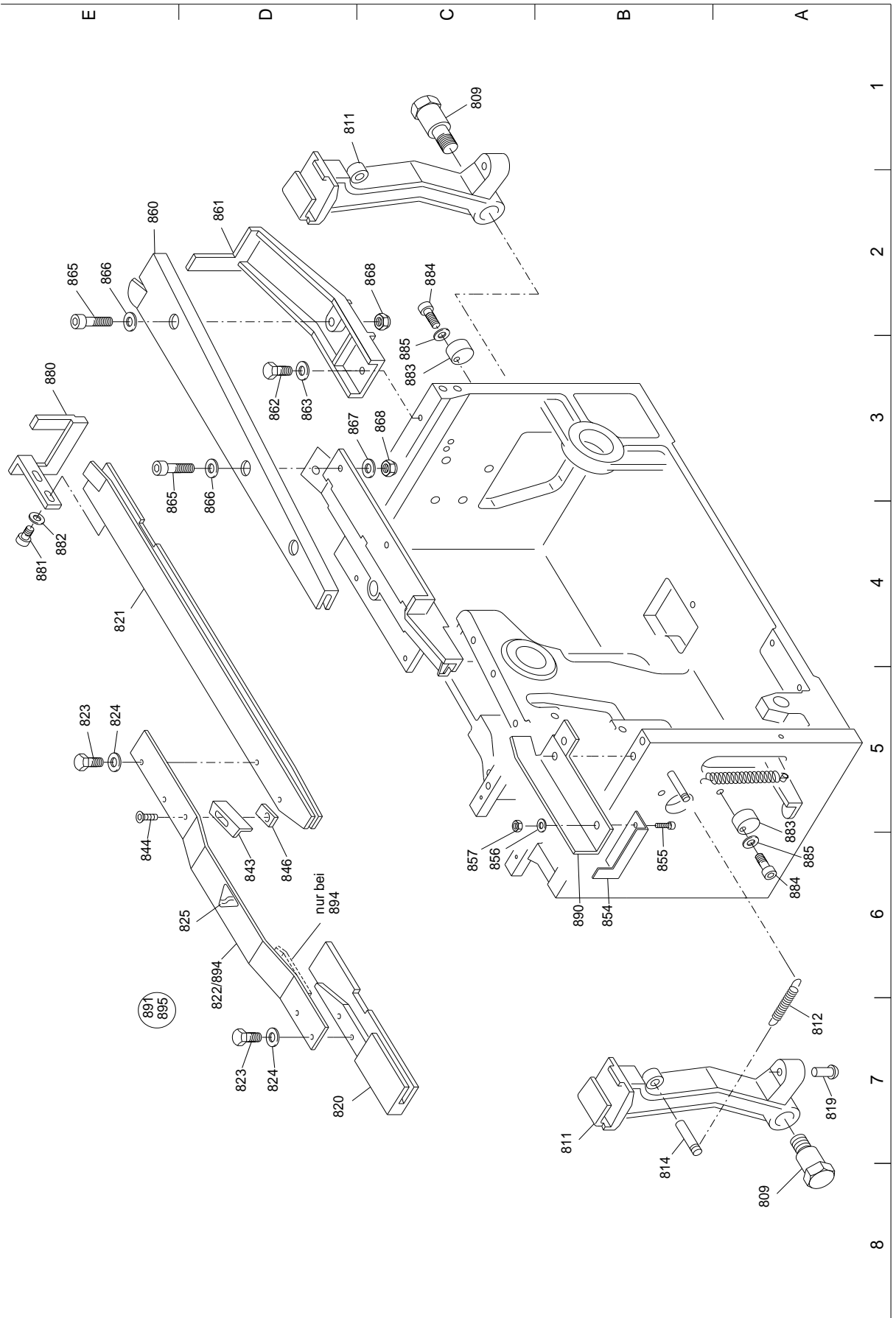

**5. Klemmkasten und Abdeckung / Terminal box and cover /
Boîte de bornes et couvre-bornes**

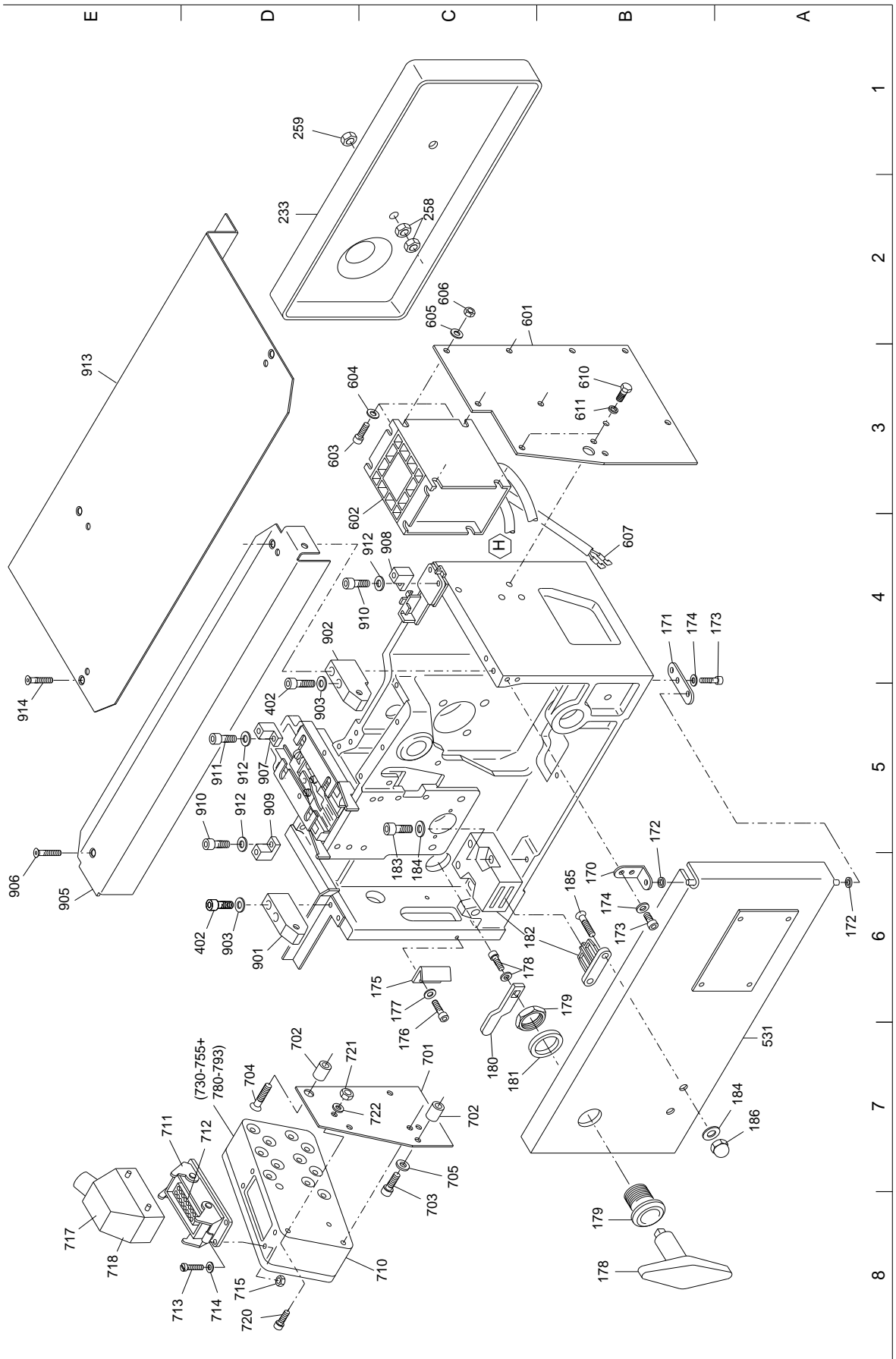

6. Ersatzteilliste / Spare parts list / Liste des pièces de rechange

Pos.	Bestell-Nr. Order code N° cde	Benennung	Description	Dénomination	St. Pcs. Pc.	
1	180020-1-80	Separatorhalter	Separator holder	Butée du séparateur	1	
2	180020-2-80	Separatorhebel	Separator lever	Levier du séparateur	1	
3	180020-3-80	Spannstift Ø 4 x 12 DIN 7343	Dowel pin Ø 4 x 12 DIN 7343	Goupille de serrage Ø 4 x 12 DIN 7343	2	
4	180020-4-80	PT-Schraube WN 1442 KB 50 x 14	PT-screw WN 1442 KB 50 x 14	Vis-PT WN 1442 KB 50 x 14	1	
5	180020-5-80	Schraube M6 x 16 DIN 912	Screw M6 x 16 DIN 912	Vis M6 x 16 DIN 912	2	
6	180020-6-80	Spannscheibe Ø 6 DIN 6796	Spring washer Ø 6 DIN 6796	Rondelle élastique bombée Ø 6 DIN 6796	2	
7	180020-7-80	Kurvenrolle, spezial GC5354EE	Cam roller, special GC5354EE	Galet de came, spéciale GC5354EE	1	
8	180020-8-80	Paßkerbstift Ø 6 x 32 S6	Close-tolerance grooved pin Ø 6 x 32 S6	Goupille cannelée Ø 6 x 32 S6	1	
9	180020-9-80	Spannstift Ø 6 x 20 DIN 7343	Dowel pin Ø 6 x 20 DIN 7343	Goupille de serrage Ø 6 x 20 DIN 7343	1	
11	180020-11-80	DU-Buchse	DU-bushing	Douille-DU	1	
12	180020-12-80	Zugfeder Z-109	Tension spring Z-109	Ressort de traction Z-109	1	V
13	180020-13-80	Schraube M5 x 16 DIN 912	Screw M5 x 16 DIN 912	Vis M5 x 16 DIN 912	1	
14	180020-14-80	Sechskantmutter M5 DIN 934	Hexagon nut M5 DIN 934	Écrou hexagonal M5 DIN 934	2	
17	180020-17-80	Zugfeder Z-041	Tension spring Z-041	Ressort de traction Z-041	1	V
18	180020-18-80	Schraube M4 x 8 DIN 7991	Screw M4 x 8 DIN 7991	Vis M4 x 8 DIN 7991	1	V
19	180020-19-80	Zylinderstift Ø 4m6 x 24 DIN6325	Cylindrical pin Ø 4m6 x 24 DIN6325	Goupille cylindrique Ø 4m6 x 24 DIN6325	1	
20	180020-20-80	Schalthebel	Switching lever	Levier de commande	1	
21	180020-21-80	Induktiv-Schalter 922FS2-A9P-V3	Inductive-switch 922FS2-A9P-V3	Commutateur d'inductif 922FS2-A9P-V3	4	V, B
22	180020-22-80	Induktiv-Schalter 921FS2-V3	Inductive-switch 921FS2-V3	Commutateur d'inductif 921FS2-V3	4	V
23	180020-23-80	Gegenplatte 1	Counter plate 1	Contre plaque 1	1	V
24	180020-24-80	Schraube M8 x 30 DIN 912 Ma 24 = 36 ± 1 Nm	Screw M8 x 30 DIN 912 Ma 24 = 36 ± 1 Nm	Vis M8 x 30 DIN 912 Ma 24 = 36 ± 1 Nm	2	V
V = Verschleißteile ; Wearing parts ; Pièces d'usure B= bei Bedarf ; if necessary ; au besoin R = Austauschteile ; Replacement parts ; Pièces d'échange O= Option ; Option ; Option						

Pos.	Bestell-Nr. Order code N° cde	Benennung	Description	Dénomination	St. Pcs. Pc.	
25	180020-25-80	Sicherungsscheibe S 8	Retaining washer S 8	Rondelle d'arrêt S 8	2	V
27	180020-27-80	Buchse, rechts	Bushing, right	Douille, droite	2	
29	180020-29-80	Sechskantschraube M8 x 45 DIN 933	Hexagon screw M8 x 45 DIN 933	Vis à tête hexagonale M8 x 45 DIN 933	2	
31	180020-31-80	Spannscheibe Ø 8 DIN 6796	Spring washer Ø 8 DIN 6796	Rondelle élastique bombée Ø 8 DIN 6796	2	
33	180020-33-80	Brücke	Bridge	Pont	1	
34	180020-34-80	DU-Buchse	DU-bushing	Douille-DU	2	V
35	180020-35-80	Paßkerbstift Ø 5 x 20 S6	Close-tolerance grooved pin Ø 5 x 20 S6	Goupille cannelées Ø 5 x 20 S6	1	
36	180020-36-80	Zugfeder Z-115PI	Tension spring Z-115PI	Ressort de traction Z-115PI	1	V
37	180020-37-80	Spannscheibe Ø 8 DIN 6796	Spring washer Ø 8 DIN 6796	Rondelle élastique bombée Ø 8 DIN 6796	2	
39	180020-39-80	DU-Buchse Ø 8 x 10 x 10	DU-bushing Ø 8 x 10 x 10	Douille-DU Ø 8 x 10 x 10	4	
40	180020-40-80	Bolzen	Bolt	Boulon	2	V
41	180020-41-80	Sicherungsscheibe Ø 7 DIN 6799	Retaining washer Ø 7 DIN 6799	Rondelle d'arrêt Ø 7 DIN 6799	2	V
42	180020-42-80	Kerbstift	Grooved pin	Goupille cannelée	1	V
43	180020-43-80	Zugfeder	Tension spring	Ressort de traction	2	V
44	180020-44-80	Laufrolle FG516EE	Cam roller FG516EE	Galet de roulement FG516EE	2	V
45	180020-45-80	Federbolzen	Spring bolt	Axe de ressort	1	
46	180020-46-80	Sechskantmutter M8 DIN 934	Hexagon nut M8 DIN 934	Écrou hexagonal M8 DIN 934	1	
47	180020-47-80	Welle	Shaft	Arbre	1	
48	180020-48-80	Nadelhülse HK 2524 2RS	Needle bush HK 2524 2RS	Douille d'aiguille HK 2524 2RS	2	
49	180020-49-80	Zylinderstift Ø 5m6 x 26 DIN6325	Cylindrical pin Ø 5m6 x 26 DIN6325	Goupille cylindrique Ø 5m6 x 26 DIN6325	1	
50	180020-50-80	Sicherungsring Ø 25 x 1,2 DIN 471	Retaining ring Ø 25 x 1.2 DIN 471	Circlip Ø 25 x 1,2 DIN 471	1	
51	180020-51-80	Passscheibe Ø 25x35x0,5 DIN 988	Shim ring Ø 25x35x0.5 DIN 988	Rondelle d'ajustage Ø 25x35x0,5 DIN 988	9	
52	180020-52-80	Passscheibe Ø 25x35x0,2 DIN 988	Shim ring Ø 25x35x0.2 DIN 988	Rondelle d'ajustage Ø 25x35x0,2 DIN 988	9	
53	180020-53-80	Sicherungsscheibe Ø 19 DIN 6799	Retaining washer Ø 19 DIN 6799	Rondelle d'arrêt Ø 19 DIN 6799	2	
54	180020-54-80	DU-Scheibe	DU-washer	Rondelle-DU	2	
55	180020-55-80	Spannstift Ø 3 x 8 DIN 7343	Dowel pin Ø 3 x 8 DIN 7343	Goupille de serrage Ø 3 x 8 DIN 7343	4	
56	180020-56-80	Kurvenscheibe 1	Cam disc 1	Came 1	1	

V = Verschleißteile ; Wearing parts ; Pièces d'usure

B= bei Bedarf ; If necessary ; au besoin

R = Austauschteile ; Replacement parts ; Pièces d'échange

O= Option ; Option ; Option

Pos.	Bestell-Nr. Order code N° cde	Benennung	Description	Dénomination	St. Pcs. Pc.	
57	180020-57-80	Passfeder	Feather key	Ressort d'ajustage	1	
58	180020-58-80	Kurvenscheibe 2	Cam disc 2	Came 2	1	
59	180020-59-80	Spannstift Ø 8 x 50 DIN 7343	Dowel pin Ø 8 x 50 DIN 7343	Goupille de serrage Ø 8 x 50 DIN 7343	1	
60	180020-60-80	Schneckengetriebe i = 28 / MVF49	Worm gear i = 28 / MVF49	Engrenage à vis sans fin i = 28 / MVF49	1	
61	180020-61-80	Passfeder A8 x 7 x 36 DIN 6885	Feather key A8 x 7 x 36 DIN 6885	Ressort d'ajustage A8 x 7 x 36 DIN 6885	1	
62	180020-62-80	Nockenwerksmotor	Cam mechanism motor	Moteur du système de cames	1	
		0,22 kW ; 230 / 400 V ± 5% ; 50 Hz 0,26 kW ; 277 / 480 V ± 5% ; 60 Hz				
63	180020-63-80	Sechskantschraube M8 x 35 DIN 933	Hexagon screw M8 x 35 DIN 933	Vis à tête hexagonale M8 x 35 DIN 933	4	
64	180020-64-80	Sechskantmutter M8 DIN 985	Hexagon nut M8 DIN 985	Écrou hexagonal M8 DIN 985	4	
65	180020-65-80	Spannscheibe Ø 8 DIN 6796	Spring washer Ø 8 DIN 6796	Rondelle élastique bombée Ø 8 DIN 6796	4	
66	180020-66-80	Heizungenhebel	Heating tongue lever	Levier de lame de chauffage	1	
67	180020-67-80	Buchse PAP1210P10	Bushing PAP1210P10	Douille PAP1210P10	2	
68	180020-68-80	Laufrolle GCR16EE	Cam roller GCR16EE	Galet de roulement GCR16EE	1	
69	180020-69-80	Spannstift Ø 6 x 28 DIN 7343	Dowel pin Ø 6 x 28 DIN 7343	Goupille de serrage Ø 6 x 28 DIN 7343	1	
70	180020-70-80	Kerbstift Ø 5 x 40 S6	Grooved pin Ø 5 x 40 S6	Goupille cannelée Ø 5 x 40 S6	2	
71	180020-71-80	Paßkerbstift Ø 5 x 20 S6	Close-tolerance grooved pin Ø 5 x 20 S6	Goupille cannelées Ø 5 x 20 S6	2	
72	180020-72-80	Zugfeder Z-126 ; 180°	Tension spring Z-126 ; 180°	Ressort de traction Z-126 ; 180°	1	V
73	180020-73-80	Zugfeder RZ-056	Tension spring RZ-056	Ressort de traction RZ-056	1	V
74	180020-74-80	Schraube	Screw	Vis	1	
75	180020-75-80	Bolzen	Bolt	Boulon	1	
76	180020-76-80	Schraube M5 x 25 DIN 912	Screw M5 x 25 DIN 912	Vis M5 x 25 DIN 912	1	
77	180020-77-80	Stellring A12 DIN 705	Set collar A12 DIN 705	Bague d'arrêt A12 DIN 705	1	
78	180020-78-80	Stempelführung	Die guide	Guidage de poinçon	1	
79	180020-79-80	Schraube M6 x 45 DIN 912	Screw M6 x 45 DIN 912	Vis M6 x 45 DIN 912	4	
80	180020-80-80	Spannscheibe Ø 6 DIN 6796	Spring washer Ø 6 DIN 6796	Rondelle élastique bombée Ø 6 DIN 6796	4	
81	180020-81-80	Spannstift Ø 4 x 12 DIN 7343	Dowel pin Ø 4 x 12 DIN 7343	Goupille de serrage Ø 4 x 12 DIN 7343	2	
82	180020-82-80	Druckfeder D-232	Pressure spring D-232	Ressort à pression D-232	1	V
V = Verschleißteile ; Wearing parts ; Pièces d'usure		B= bei Bedarf ; If necessary ; au besoin				
R = Austauschteile ; Replacement parts ; Pièces d'échange		O= Option ; Option ; Option				

Pos.	Bestell-Nr. Order code N° cde	Benennung	Description	Dénomination	St. Pcs. Pc.	
83	180020-83-80	Druckfeder D-228	Pressure spring D-228	Ressort à pression D-228	2	V
84	180020-84-80	Zylinderstift Ø 6m6 x 12 DIN6325	Cylindrical pin Ø 6m6 x 12 DIN6325	Goupille cylindrique Ø 6m6 x 12 DIN6325	1	
85	180020-85-80	Deckel	Cover	Couvercle	1	
86	180020-86-80	PT-Schraube WN 1442 KB 35 x 12	PT-screw WN 1442 KB 35 x 12	Vis-PT WN 1442 KB 35 x 12	1	
87	180020-87-80	Spannscheibe Ø 5 DIN 6796	Spring washer Ø 5 DIN 6796	Rondelle élastique bombée Ø 5 DIN 6796	1	
88	180020-88-80	Bohrbuchse A7 x 16 DIN 172	Drill bushing A7 x 16 DIN 172	Manchon porte- mèches A7 x 16 DIN 172	4	
89	180020-89-80	Druckfeder D-143D	Pressure spring D-143D	Ressort à pression D-143D	2	V
90	180020-90-80	Schraube M6 x 25 DIN 912	Screw M6 x 25 DIN 912	Vis M6 x 25 DIN 912	3	
91	180020-91-80	Spannscheibe Ø 6 DIN 6796	Spring washer Ø 6 DIN 6796	Rondelle élastique bombée Ø 6 DIN 6796	4	
92	180020-92-80	Sechskantschraube M6 x 40 DIN 933	Hexagon screw M6 x 40 DIN 933	Vis à tête hexagonale M6 x 40 DIN 933	1	
93	180020-93-80	Sechskantmutter M6 DIN 934	Hexagon nut M6 DIN 934	Écrou hexagonal M6 DIN 934	1	
95	180020-95-80	Stift	Pin	Goupille	3	
96	180020-96-80	Gewindestopfen	Threaded plug	Boulon de filet	3	V
97	180020-97-80	Passfeder A 5x5x25 DIN 6885	Feather key A 5x5x25 DIN 6885	Ressort d'ajustage A 5x5x25 DIN 6885	1	B
99	180020-99-80	Passscheibe Ø 9x15x0,5 DIN 988	Shim ring Ø 9x15x0.5 DIN 988	Rondelle d'ajustage Ø 9x15x0,5 DIN 988	1	
100	180020-100-80	Stempelfuß I + II	Die base I + II	Pied de poinçon I + II	2	
101	180020-101-80	Schraube	Screw	Vis	3	V
102	180020-102-80	Tellerfeder 18 x 8,2 x 1 (B = 76 Stück)	Disc spring 18 x 8.2 x 1 (B = 76 Pieces)	Ressort à disque 18 x 8,2 x 1 (B = 76 Pièces)	72	V, B
103	180020-103-80	Laufrolle FG619EE	Cam roller FG619EE	Galet de roulement FG619EE	2	V
104	180020-104-80	Zylinderstift Ø 6f7 x 24 DIN 7	Cylindrical pin Ø 6f7 x 24 DIN 7	Goupille cylindrique Ø 6f7 x 24 DIN 7	2	
110	180020-110-80	Stempelkopf II, kpl.	Die head II, compl.	Tête de poinçon II, compl.	1	V
120	180020-120-80	Stempelkopf III	Die head III	Tête de poinçon III	1	V
124	180020-124-80	Schraube	Screw	Vis	2	V
125	180020-125-80	Messer	Cutter	Couteau	1	V
V = Verschleißteile ; Wearing parts ; Pièces d'usure B= bei Bedarf ; If necessary ; au besoin R = Austauschteile ; Replacement parts ; Pièces d'échange O= Option ; Option ; Option						

Pos.	Bestell-Nr. Order code N° cde	Benennung	Description	Dénomination	St. Pcs. Pc.	
127	180020-127-80	Stempelgehäuse III	Die housing III	Boîte de poinçon III	1	
128	180020-128-80	Laufrolle FG516EE	Cam roller FG516EE	Galet de roulement FG516EE	1	V
129	180020-129-80	Zylinderstift Ø 5f7 x 24 DIN 7	Cylindrical pin Ø 5f7 x 24 DIN 7	Goupille cylindrique Ø 5f7 x 24 DIN 7	1	
131	180020-131-80	Ausgleichsblech 3	Shim plate 3	Tôle de compensation 3	1	V
146	180020-146-80	Scheibe B 8,4 DIN 9021	Disc B 8.4 DIN 9021	Disque B 8,4 DIN 9021	4	
147	180020-147-80	Sechskantschraube M6 x 10 DIN 933	Hexagon screw M6 x 10 DIN 933	Vis à tête hexagonale M6 x 10 DIN 933	1	
165	180020-165-80	Leiste, links	Shoulder, left	Liston, à gauche	1	
166	180020-166-80	Leiste, rechts	Shoulder, right	Liston, à droite	1	
167	180020-167-80	Schraube M5 x 12 DIN 912	Screw M5 x 12 DIN 912	Vis M5 x 12 DIN 912	4	
168	180020-168-80	Spannscheibe Ø 5 DIN 6796	Spring washer Ø 5 DIN 6796	Rondelle élastique bombée Ø 5 DIN 6796	4	
170	180020-170-80	Winkel 2	Angle 2	Angle 2	1	
171	180020-171-80	Lasche	Bracket	Éclisse	1	
172	180020-172-80	Scheibe B 4,3 DIN 125	Disc B 4.3 DIN 125	Disque B 4,3 DIN 125	2	
173	180020-173-80	Schraube M5 x 8 DIN 912	Screw M5 x 8 DIN 912	Vis M5 x 8 DIN 912	4	
174	180020-174-80	Spannscheibe Ø 5 DIN 6796	Spring washer Ø 5 DIN 6796	Rondelle élastique bombée Ø 5 DIN 6796	4	
175	180020-175-80	Winkel 3	Angle 3	Angle 3	1	
176	180020-176-80	Schraube M5 x 8 DIN 912	Screw M5 x 8 DIN 912	Vis M5 x 8 DIN 912	2	
177	180020-177-80	Spannscheibe Ø 5 DIN 6796	Spring washer Ø 5 DIN 6796	Rondelle élastique bombée Ø 5 DIN 6796	2	
178	180020-178-80	Knebelgriff 5800165	Locking handle 5800165	Poignée à ailes courtes 5800165	1	
179	180020-179-80	Gehäuse - 6020324	Casing - 6020324	Boîte - 6020324	1	
180	180020-180-80	Zunge h = 24 6020333	Tongue h = 24 6020333	Languette h = 24 6020333	1	
181	180020-181-80	Fächerscheibe 3360053	Serrated lock washer 3360053	Rondelle a denture 3360053	1	
182	180020-182-80	Sicherheitsschalter Az15zvr	Safety switch Az15zvr	Interrupteur de sécurité Az15zvr	1	
183	180020-183-80	Schraube M5 x 16 DIN 912	Screw M5 x 16 DIN 912	Vis M5 x 16 DIN 912	1	
V = Verschleißteile ; Wearing parts ; Pièces d'usure B= bei Bedarf ; If necessary ; au besoin R = Austauschteile ; Replacement parts ; Pièces d'échange O= Option ; Option ; Option						

Pos.	Bestell-Nr. Order code N° cde	Benennung	Description	Dénomination	St. Pcs. Pc.	
184	180020-184-80	Spannscheibe Ø 5 DIN 6796	Spring washer Ø 5 DIN 6796	Rondelle élastique bombée Ø 5 DIN 6796	4	
185	180020-185-80	Senkschraube M5 x 12 DIN 7991	Countersunk screw M5 x 12 DIN 7991	Vis noyée M5 x 12 DIN 7991	2	
186	180020-186-80	Hutmutter M5 DIN 917	Cap nut M5 DIN 917	Écrou borgne M5 DIN 917	2	
190	180020-190-80	Tellerfeder 12 x 6,2 x 0,5	Disc spring 12 x 6.2 x 0.5	Ressort à disque 12 x 6,2 x 0,5	1	
191	180020-191-80	Sechskantmutter M6 DIN 985	Hexagon nut M6 DIN 985	Écrou hexagonal M6 DIN 985	1	
192	180020-192-80	Sechskantschraube M6 x 60 DIN 933	Hexagon screw M6 x 60 DIN 933	Vis à tête hexagonale M6 x 60 DIN 933	1	
193	180020-193-80	Spannscheibe Ø 6 DIN 6796	Spring washer Ø 6 DIN 6796	Rondelle élastique bombée Ø 6 DIN 6796	1	
194	180020-194-80	Sechskantmutter M6 DIN 934	Hexagon nut M6 DIN 934	Écrou hexagonal M6 DIN 934	1	
195	180020-195-80	Schneckengetriebe i = 28	Worm gear i = 28	Engrenage à vis sans fin i = 28	1	B
200	180020-200-80	Transportwelle	Transport shaft	Arbre de transport	1	
201	180020-201-80	Passfeder A5 x 5 x 16 DIN 6885	Feather key A5 x 5 x 16 DIN 6885	Ressort d'ajustage A5 x 5 x 16 DIN 6885	1	
202	180020-202-80	Sicherungsscheibe Ø 12 DIN 6799	Retaining washer Ø 12 DIN 6799	Rondelle d'arrêt Ø 12 DIN 6799	1	
203	180020-203-80	Sicherungsring Ø 16 x 1 DIN 471	Retaining ring Ø 16 x 1 DIN 471	Circlip Ø 16 x 1 DIN 471	1	
204	180020-204-80	Transportrad	Feed wheel	Roue de transport	1	
206	180020-206-80	Passfeder A8 x 7 x 36 DIN 6885	Feather key A8 x 7 x 36 DIN 6885	Ressort d'ajustage A8 x 7 x 36 DIN 6885	1	
207	180020-207-80	Sicherungsscheibe Ø 19 DIN 6799	Retaining washer Ø 19 DIN 6799	Rondelle d'arrêt Ø 19 DIN 6799	1	
208	180020-208-80	Passscheibe Ø 25x35x0,2 DIN 988	Shim ring Ø 25x35x0.2 DIN 988	Rondelle d'ajustage Ø 25x35x0,2 DIN 988	5	B1
209	180020-209-80	Passscheibe Ø 25x35x0,5 DIN 988	Shim ring Ø 25x35x0.5 DIN 988	Rondelle d'ajustage Ø 25x35x0,5 DIN 988	1	B1
210	180020-210-80	Passscheibe Ø 25x35x2,0 DIN 988	Shim ring Ø 25x35x2.0 DIN 988	Rondelle d'ajustage Ø 25x35x2,0 DIN 988	2	
211	180020-211-80	Stirnrad Z = 36 ; i = 1	Spur gear Z = 36 ; i = 1	Engrenage Z = 36 ; i = 1	1	B
212	180020-212-80	Stirnrad 5 Z = 46 ; i = 1,77	Spur gear 5 Z = 46 ; i = 1.77	Engrenage 5 Z = 46 ; i = 1,77	1	
214	180020-214-80	Stirnrad	Spur gear	Engrenage	1	
215	180020-215-80	Spannstift Ø 8 x 50 DIN 7347	Dowel pin Ø 8 x 50 DIN 7347	Goupille de serrage Ø 8 x 50 DIN 7347	1	
216	180020-216-80	Stirnrad 4 Z = 26 ; i = 1,77	Spur gear 4 Z = 26 ; i = 1.77	Engrenage 4 Z = 26 ; i = 1,77	1	

V = Verschleißteile ; Wearing parts ; Pièces d'usure
R = Austauschteile ; Replacement parts ; Pièces d'échange
B1 = je nach Bedarf ; according to requirements ; au besoin
B = bei Bedarf ; If necessary ; au besoin
O = Option ; Option ; Option

Pos.	Bestell-Nr. Order code N° cde	Benennung	Description	Dénomination	St. Pcs. Pc.	
217	180020-217-80	Stirnrad 3 Z = 36 ; i = 1	Spur gear 3 Z = 36 ; i = 1	Engrenage 3 Z = 36 ; i = 1	1	B
218	180020-218-80	Sechskantschraube M4 x 20 DIN 933	Hexagon screw M4 x 20 DIN 933	Vis à tête hexagonale M4 x 20 DIN 933	1	
219	180020-219-80	Sicherungsring Ø 12 x 1 DIN 471	Retaining ring Ø 12 x 1 DIN 471	Circlip Ø 12 x 1 DIN 471	1	
220	180020-220-80	Gehäuse	Casing	Boîte	1	
223	180020-223-80	Sechskantmutter M8 DIN 934	Hexagon nut M8 DIN 934	Écrou hexagonal M8 DIN 934	1	
224	180020-224-80	Nadelhülse HK 2524 2RS	Needle bush HK 2524 2RS	Douille d'aiguille HK 2524 2RS	2	
225	180020-225-80	Nadelhülse HK 1620 2RS	Needle bush HK 1620 2RS	Douille d'aiguille HK 1620 2RS	1	
226	180020-226-80	Sechskantschraube M8 x 50 DIN 933	Hexagon screw M8 x 50 DIN 933	Vis à tête hexagonale M8 x 50 DIN 933	1	
227	180020-227-80	Zugfeder Z-108	Tension spring Z-108	Ressort de traction Z-108	1	
228	180020-228-80	Schraube M6 x 60 DIN 912	Screw M6 x 60 DIN 912	Vis M6 x 60 DIN 912	1	
229	180020-229-80	Sechskantmutter M6 DIN 985	Hexagon nut M6 DIN 985	Écrou hexagonal M6 DIN 985	1	
230	180020-230-80	Rillenkugellager 6001 2RS DIN 625	Deep groove ball bearing 6001 2RS DIN 625	Roulement rainure à billes 6001 2RS DIN 625	1	
231	180020-231-80	Sicherungsring Ø 28 x 1,2 DIN 472	Retaining ring Ø 28 x 1.2 DIN 472	Circlip Ø 28 x 1,2 DIN 472	1	
232	180020-232-80	Federstift	Spring pin	Axe de ressort	1	
233	180020-233-80	Verkleidung	Cover	Coffrage	1	
234	180020-234-80	Sechskantschraube M5 x 25 DIN 933	Hexagon screw M5 x 25 DIN 933	Vis à tête hexagonale M5 x 25 DIN 933	1	
235	180020-235-80	Rändelschrauben- kopf für M5	Knurled knob for M5	Moleté à tête pour M5	1	
236	180020-236-80	Sechskantmutter M5 DIN 934	Hexagon nut M5 DIN 934	Écrou hexagonal M5 DIN 934	2	
238	180020-238-80	Schalterclips	Switch support	Clips d'interrupteur	1	
239	180020-239-80	Schraube M6 x 12 DIN 912	Screw M6 x 12 DIN 912	Vis M6 x 12 DIN 912	1	
240	180020-240-80	Spannscheibe Ø 6 DIN 6796	Spring washer Ø 6 DIN 6796	Rondelle élastique bombée Ø 6 DIN 6796	1	
245	180020-245-80	Gewindestift M4 x 20 DIN 915	Threaded pin M4 x 20 DIN 915	Vis sans tête M4 x 20 DIN 915	1	
247	180020-247-80	Platte 4	Plate 4	Plaque 4	1	
250	180020-250-80	Schiebeführung	Slide guide	Guide glissant	1	
251	180020-251-80	Schraube M5 x 35 DIN 912	Screw M5 x 35 DIN 912	Vis M5 x 35 DIN 912	1	
V = Verschleißteile ; Wearing parts ; Pièces d'usure R = Austauschteile ; Replacement parts ; Pièces d'échange B= bei Bedarf ; If necessary ; au besoin O= Option ; Option ; Option						

Pos.	Bestell-Nr. Order code N° cde	Benennung	Description	Dénomination	St. Pcs. Pc.	
252	180020-252-80	Spannscheibe Ø 5 DIN 6796	Spring washer Ø 5 DIN 6796	Rondelle élastique bombée Ø 5 DIN 6796	2	
253	180020-253-80	Sechskantschraube M6 x 10 DIN 933	Hexagon screw M6 x 10 DIN 933	Vis à tête hexagonale M6 x 10 DIN 933	8	
254	180020-254-80	Spannscheibe Ø 6 DIN 6796	Spring washer Ø 6 DIN 6796	Rondelle élastique bombée Ø 6 DIN 6796	10	
255	180020-255-80	Befestigungsschelle RD6/1003062	Fastening clamp RD6/1003062	Bride de fixation RD6/1003062	2	
256	180020-256-80	Schraube M4 x 8 DIN 84	Screw M4 x 8 DIN 84	Vis M4 x 8 DIN 84	2	
257	180020-257-80	Sechskantschraube M6 x 60 DIN 933	Hexagon screw M6 x 60 DIN 933	Vis à tête hexagonale M6 x 60 DIN 933	2	
258	180020-258-80	Sechskantmutter M6 DIN 934	Hexagon nut M6 DIN 934	Écrou hexagonal M6 DIN 934	6	
259	180020-259-80	Sechskantmutter M6 DIN 985	Hexagon nut M6 DIN 985	Écrou hexagonal M6 DIN 985	2	
261	180020-261-80	Schraube M3 x 16 DIN 84	Screw M3 x 16 DIN 84	Vis M3 x 16 DIN 84	4	
262	180020-262-80	Zahnscheibe J 3,2 DIN 6797	Toothed washer J 3.2 DIN 6797	Disque denté J 3,2 DIN 6797	4	
267	180020-267-80	Distanzrohr	Distance tube	Tuyau d'écartement	1	
268	180020-268-80	Bolzen	Bolt	Boulon	1	
271	180020-271-80	Schraube M5 x 12 DIN 912	Screw M5 x 12 DIN 912	Vis M5 x 12 DIN 912	1	
272	180020-272-80	Spannscheibe Ø 5 DIN 6796	Spring washer Ø 5 DIN 6796	Rondelle élastique bombée Ø 5 DIN 6796	1	
274	180020-274-80	Passfeder A4 x 4 x 16 DIN 6885	Feather key A4 x 4 x 16 DIN 6885	Ressort d'ajustage A4 x 4 x 16 DIN 6885	1	B
275	180020-275-80	Transportmotor	Transport motor	Moteur du transport	1	
			0,18 kW ; 230 / 400 V ± 5% ; 50 Hz 0,21 kW ; 265 / 460 V ± 5% ; 60 Hz			
276	180020-276-80	Schraube M5 x 16 DIN 912	Screw M5 x 16 DIN 912	Vis M5 x 16 DIN 912	4	
277	180020-277-80	Sicherungsscheibe S 5	Retaining washer S 5	Rondelle d'arrêt S 5	4	
278	180020-278-80	Schneckengetriebe i = 45	Worm gear i = 45	Engrenage à vis sans fin i = 45	1	
279	180020-279-80	Spannmotor	Tension motor	Moteur de tension	1	
			0,37 kW ; 220-240 V / 380-420 V ; 50 Hz 0,44 kW ; 265-290 V / 460-500 V ; 60 Hz			
280	180020-280-80	Sechskantschraube M8 x 35 DIN 933	Hexagon screw M8 x 35 DIN 933	Vis à tête hexagonale M8 x 35 DIN 933	4	
282	180020-282-80	Sicherungsscheibe S 8	Retaining washer S 8	Rondelle d'arrêt S 8	4	
V = Verschleißteile ; Wearing parts ; Pièces d'usure B= bei Bedarf ; If necessary ; au besoin R = Austauschteile ; Replacement parts ; Pièces d'échange O= Option ; Option ; Option						

Pos.	Bestell-Nr. Order code N° cde	Benennung	Description	Dénomination	St. Pcs. Pc.	
283	180020-283-80	Reduzierhülse 11 x 30	Reducing bush 11 x 30	Douille de réduction 11 x 30	1	B
284	180020-284-80	Passfeder A 5 x 5 x 16 (für Spannmotoren 279 oder 472 mit Schneckengetriebe 278 oder 480)	Feather key A 5 x 5 x 16 (for tension motors 279 or 472 with worm gears 278 or 480)	Ressort d'ajustage A 5 x 5 x 16 (pour moteurs de tensions 279 ou 472 avec engrenages à vis sans fin 278 ou 480)	1	B
285	180020-285-80	Sechskantmutter M8 DIN 934	Hexagon nut M8 DIN 934	Écrou hexagonal M8 DIN 934	1	
286	180020-286-80	Sechskantschraube M8 x 70 DIN 933	Hexagon screw M8 x 70 DIN 933	Vis à tête hexagonale M8 x 70 DIN 933	1	
288	180020-288-80	Spannscheibe Ø 8 DIN 6796	Spring washer Ø 8 DIN 6796	Rondelle élastique bombée Ø 8 DIN 6796	1	
294	180020-294-80	Bandeinlauf	Strap feed-in	Entrée de feuillard	1	
295	180020-295-80	Haltelasche	Retaining plate	Languette de support	2	
299	180020-299-80	Scheibe B8,4 DIN 9021	Disque B8.4 DIN 9021	Disque B8,4 DIN 9021	4	
300	180020-300-80	Achse	Axle	Axe	1	
301	180020-301-80	Welle	Shaft	Arbre	1	
302	180020-302-80	Passfeder A8 x 7 x 20 DIN 6885	Feather key A8 x 7 x 20 DIN 6885	Ressort d'ajustage A8 x 7 x 20 DIN 6885	1	
303	180020-303-80	Sicherungsscheibe Ø 19 DIN 6799	Retaining washer Ø 19 DIN 6799	Rondelle d'arrêt Ø 19 DIN 6799	2	
307	180020-307-80	Spannbrücke	Tension arm bridge	Bride de serrage	1	
308	180020-308-80	Nadelhülse HK 2516 2RS	Needle bush HK 2516 2RS	Douille d'aiguille HK 2516 2RS	2	
309	180020-309-80	Nadelhülse HK 2520 2RS	Needle bush HK 2520 2RS	Douille d'aiguille HK 2520 2RS	2	
310	180020-310-80	Stirnrad	Spur gear	Engrenage	1	
311	180020-311-80	Hülsenfreilauf HFL 2530	Needle bearing sleeve HFL 2530	Régime libre douille HFL 2530	1	
312	180020-312-80	Stellschraube	Adjusting screw	Vis de réglage	1	
313	180020-313-80	Sechskantmutter M5 DIN 934	Hexagon nut M5 DIN 934	Écrou hexagonal M5 DIN 934	2	
314	180020-314-80	Spannscheibe Ø 5 DIN 6796	Spring washer Ø 5 DIN 6796	Rondelle élastique bombée Ø 5 DIN 6796	1	
316	180020-316-80	Zylinderschraube	Cylinder screw	Vis cylindrique	2	
317	180020-317-80	Gewindestift M8 x 40 DIN 915	Threaded pin M8 x 40 DIN 915	Vis sans tête M8 x 40 DIN 915	1	
318	180020-318-80	Sechskantmutter M8 DIN 934	Hexagon nut M8 DIN 934	Écrou hexagonal M8 DIN 934	1	
V = Verschleißteile ; Wearing parts ; Pièces d'usure B= bei Bedarf ; If necessary ; au besoin R = Austauschteile ; Replacement parts ; Pièces d'échange O= Option ; Option ; Option						

Pos.	Bestell-Nr. Order code N° cde	Benennung	Description	Dénomination	St. Pcs. Pc.	
320	180020-320-80	Passscheibe Ø 25x35x2 DIN 988	Shim ring Ø 25x35x2 DIN 988	Rondelle d'ajustage Ø 25x35x2 DIN 988	1	
321	180020-321-80	Spannrad	Tension wheel	Roue de tension	1	
325	180020-325-80	Nadelhülse HK 2516 2RS	Needle bush HK 2516 2RS	Douille d'aiguille HK 2516 2RS	2	
326	180020-326-80	Nadelhülse HK 1616 2RS	Needle bush HK 1616 2RS	Douille d'aiguille HK 1616 2RS	1	
327	180020-327-80	Nadelhülse HK 1620 2RS	Needle bush HK 1620 2RS	Douille d'aiguille HK 1620 2RS	1	
330	180020-330-80	Hebel	Lever	Levier	1	
332	180020-332-80	Passscheibe Ø 6x12x0,5 DIN 988	Shim ring Ø 6x12x0.5 DIN 988	Rondelle d'ajustage Ø 6x12x0,5 DIN 988	1	
334	180020-334-80	Spannscheibe Ø 5 DIN 6796	Spring washer Ø 5 DIN 6796	Rondelle élastique bombée Ø 5 DIN 6796	4	
335	180020-335-80	Schraube M5 x 22 DIN 912 (bei Bandeinlauf 294)	Screw M5 x 22 DIN 912 (at strap feed-in 294)	Vis M5 x 22 DIN 912 (au entrée de feuillard 294)	2	
350	180020-350-80	Toleranzring 16 x 10	Tolerance ring 16 x 10	Bague de tolérance 16 x 10	1	
351	180020-351-80	Bolzen	Bolt	Boulon	1	V
352	180020-352-80	Sicherungsscheibe Ø 7 DIN 6799	Retaining washer Ø 7 DIN 6799	Rondelle d'arrêt Ø 7 DIN 6799	1	
390	180020-390-80	Passfeder, abgesetzt 4 x 6 x 10 (für Spannmotoren 476 oder 477 mit Schneckengetriebe 278 oder 480)	Feather key, reduced 4 x 6 x 10 (for tension motors 476 or 477 with worm gears 278 or 480)	Ressort d'ajustage, 4 x 6 x 10 (pour moteurs de tensions 476 ou 477 avec engrenages à vis sans fin 278 ou 480)	1	B
391	180020-391-80	Passfeder mit Stift 4 x 4 x 12 (für Spannmotoren 476 oder 477 mit Schneckengetriebe 481)	Feather key with pin 4 x 4 x 12 (for tension motors 476 or 477 with worm gears 481)	Ressort d'ajustage avec cheville 4 x 4 x 12 (pour moteurs de tensions 476 ou 477 avec engrenage à vis sans fin 481)	1	B
400	180020-400-80	Schraube M8 x 45 DIN 912	Screw M8 x 45 DIN 912	Vis M8 x 45 DIN 912	4	
401	180020-401-80	Sicherungsscheibe S 8	Retaining washer S 8	Rondelle d'arrêt S 8	4	
402	180020-402-80	Schraube M6 x 35 DIN 912	Screw M6 x 35 DIN 912	Vis M6 x 35 DIN 912	2	
V = Verschleißteile ; Wearing parts ; Pièces d'usure B = bei Bedarf ; If necessary ; au besoin R = Austauschteile ; Replacement parts ; Pièces d'échange O = Option ; Option ; Option						

Pos.	Bestell-Nr. Order code N° cde	Benennung	Description	Dénomination	St. Pcs. Pc.
410	180020-410-80	Hebel	Lever	Levier	1
416	180020-416-80	Schraube M5 x 16 DIN 912	Screw M5 x 16 DIN 912	Vis M5 x 16 DIN 912	1
417	180020-417-80	Spannscheibe Ø 5 DIN 6796	Spring washer Ø 5 DIN 6796	Rondelle élastique bombée Ø 5 DIN 6796	1
418	180020-418-80	Kerbstift C5 x 35 DIN 1469	Grooved pin C5 x 35 DIN 1469	Goupille cannelée C5 x 35 DIN 1469	1
419	180020-419-80	Sechskantschraube M6 x 35 DIN 933	Hexagon screw M6 x 35 DIN 933	Vis à tête hexagonale M6 x 35 DIN 933	1
420	180020-420-80	Sechskantmutter M6 DIN 934	Hexagon nut M6 DIN 934	Écrou hexagonal M6 DIN 934	1
421	180020-421-80	Federring A8 DIN 127	Spring washer A8 DIN 127	Rondelle élastique bombée A8 DIN 127	1
422	180020-422-80	Sechskantmutter BM 10 x 1 DIN 439	Hexagon nut BM 10 x 1 DIN 439	Écrou hexagonal BM 10 x 1 DIN 439	2
423	180020-423-80	Scheibe	Disc	Disque	1
424	180020-424-80	Spannscheibe Ø 4 DIN 6796	Spring washer Ø 4 DIN 6796	Rondelle élastique bombée Ø 4 DIN 6796	1
425	180020-425-80	Schraube	Screw	Vis	1 V
426	180020-426-80	Sechskantmutter M5 DIN 985	Hexagon nut M5 DIN 985	Écrou hexagonal M5 DIN 985	2
427	180020-427-80	Bolzen A 5f7 x 25 DIN 1444	Bolt A 5f7 x 25 DIN 1444	Boulon A 5f7 x 25 DIN 1444	2
428	180020-428-80	Zugfeder RZ-066K	Tension spring RZ-066K	Ressort de traction RZ-066K	1
429	180020-429-80	Kurvenrolle KR22PPX	Cam roller KR22PPX	Galet de came KR22PPX	1
430	180020-430-80	Schraube	Screw	Vis	1 V
431	180020-431-80	Knebel	Toggle	Manette	1
432	180020-432-80	Sechskantschraube M6 x 80 DIN 933	Hexagon screw M6 x 80 DIN 933	Vis à tête hexagonale M6 x 80 DIN 933	1
433	180020-433-80	Sechskantmutter M6 DIN 934	Hexagon nut M6 DIN 934	Écrou hexagonal M6 DIN 934	2
434	180020-434-80	Spannscheibe Ø 6 DIN 6796	Spring washer Ø 6 DIN 6796	Rondelle élastique bombée Ø 6 DIN 6796	1
435	180020-435-80	Linsenschraube M5 x 12	Lens head screw M5 x 12	Vis à tête conique bombée M5 x 12	1
436	180020-436-80	Druckfeder D-253	Pressure spring D-253	Ressort à pression D-253	1
437	180020-437-80	Druckfeder D-233B	Pressure spring D-233B	Ressort à pression D-233B	1

V = Verschleißteile ; Wearing parts ; Pièces d'usure

B= bei Bedarf ; If necessary ; au besoin

R = Austauschteile ; Replacement parts ; Pièces d'échange

O= Option ; Option ; Option

Pos.	Bestell-Nr. Order code N° cde	Benennung	Description	Dénomination	St. Pcs. Pc.	
452	180020-452-80	Nockenwerksmotor	Cam mechanism motor	Moteur du système de cames	1	B
		0,26 kW ; 230 / 400 V ± 5% ; 60 Hz				
453	180020-453-80	Nockenwerksmotor	Cam mechanism motor	Moteur du système de cames	1	B
		0,26 kW ; 280 / 380 V ; 60 Hz				
462	180020-462-80	Transportmotor	Transport motor	Moteur du transport	1	B
		0,22 kW ; 230 / 400 V ± 5% ; 60 Hz				
463	180020-463-80	Transportmotor	Transport motor	Moteur du transport	1	B
		0,22 kW ; 280 / 380 V ; 60 Hz				
472	180020-472-80	Spannmotor	Tension motor	Moteur de tension	1	B
		0,44 kW ; 400 V ± 5% ; 60 Hz				
476	180020-476-80	Spannmotor	Tension motor	Moteur de tension	1	B
		0,18 kW ; 220-240 V / 380-420 V ; 50 Hz 0,20 kW ; 265-290 V / 460-500 V ; 60 Hz				
477	180020-477-80	Spannmotor	Tension motor	Moteur de tension	1	B
		0,21 kW ; 230 / 400 V ± 5% ; 60 Hz				
480	180020-480-80	Schneckengetriebe i = 18	Worm gear i = 18	Engrenage à vis sans fin i = 18	1	B
481	180020-481-80	Schneckengetriebe i = 100 (nur mit Spannmotor 476 oder 477 möglich)	Worm gear i = 100 (possible in connection with tension motor 476 or 477 only)	Engrenage à vis sans fin i = 100 (uniquement possible avec le moteur de tensions 476 ou 477)	1	B
491	180020-491-80	Gleichrichter für Bremse	Rectifier for break	Redresseur de courant pour frein	1	B
492	180020-492-80	Gleichrichter für Bremse 500/290 V	Rectifier for break 500/290 V	Redresseur de courant pour frein 500/290 V	1	B
500	180020-500-80	Stempel I	Die I	Poinçon I	1	V
		bestehend aus consisting of comprenant Pos.: 100-104, 505, 506 (Pos. 102 = 24 St./Pcs./Pc.)				
501	180020-501-80	Stempel II	Die II	Poinçon II	1	V
		bestehend aus consisting of comprenant Pos.: 100-104, 110, 506 (Pos. 102 = 24 St./Pcs./Pc.)				
502	180020-502-80	Stempel III	Die III	Poinçon III	1	V
		bestehend aus consisting of comprenant Pos.: 101, 102, 120-131, 506 (Pos. 102 = 24 / Pos. 124 = 2 St./Pcs./Pc.)				
V = Verschleißteile ; Wearing parts ; Pièces d'usure B= bei Bedarf ; If necessary ; au besoin R = Austauschteile ; Replacement parts ; Pièces d'échange O= Option ; Option ; Option						

Pos.	Bestell-Nr. Order code N° cde	Benennung	Description	Dénomination	St. Pcs. Pc.	
503	180020-503-80	Heizung, kpl. mit Pos. 73, 74 (nicht für S- Maschinen mit Nockenwerk oben)	Heater, compl. with Pos. 73, 74 (not for S-machines with cam mechanism at the top)	Chauffage, compl. avec Pos. 73, 74 (non pour de S- machines avec système de cames en haut)	1	V
504	180020-504-80	Steuerflügel mit Pos. 147	Control wing with Pos. 147	Aile de contrôle avec Pos. 147	1	
505	180020-505-80	Stempelkopf I, kpl.	Die head I, compl.	Tête de poinçon I, compl.	1	V
506	180020-506-80	Sicherungskäfig	Protective cage	Cage de protection	3	
509	180020-509-80	Kurvenhebel mit DU-Buchsen Pos. 39	Curved lever with DU-bushings Pos. 39	Levier a came avec douilles-DU Pos. 39	2	
510	180020-510-80	Spanneinheit bestehend aus Pos.: 300-303, 307-314, 316-318, 320, 321, 325-327, 334, 352, 518, 535, 540, 570, 1001, 1004-1006, 1009-1011, 1016, 1033, 1045, 1046	Tension unit consisting of	Unité de tension comprenant	1	
514	180020-514-80	Stützblech, kpl.	Support plate, complete	Tôle de support, compl.	1	
515	180020-515-80	Sechskantmutter	Hexagon nut	Écrou hexagonal	8	
518	180020-518-80	Schwinge mit Heli-Coil mit Pos. 351	Rocker with Heli-Coil with Pos. 351	Balancer avec Heli-Coil avec Pos. 351	1	
525	180020-525-80	Heizung kpl. mit Pos. 73 + 74 (nur für S-Maschinen mit Nockenwerk oben)	Heater compl. with Pos. 73 + 74 (for S-machine with top cam mechanism only)	Chauffage compl. avec Pos. 73 + 74 (seulement pour des S-machines avec système de cames en haut)	1	V, B
531	180020-531-80	Klappe mit Stange	Flap with rod	Clapet avec tige	1	
533	180020-533-80	Führungshalter	Guiding hold	Support de guidage	1	
535	180020-535-80	Kreuzgriff kpl.	Cross grip compl.	Poignée de croix compl.	1	
540	180020-540-80	Wange kpl. (22,5) bestehend aus Pos.: 1040-1044	Flange compl. (22.5) consisting of Pos.: 1040-1044	Jumelle compl. (22,5) comprenant Pos.: 1040-1044	1	
552	180020-552-80	Umreifungskopf K120-16 Serie 0020-8	Strapping head K120-16 Series 0020-8	Tête de cerclage K120-16 Série 0020-8	1	
V = Verschleißteile ; Wearing parts ; Pièces d'usure R = Austauscherteile ; Replacement parts ; Pièces d'échange B = bei Bedarf ; If necessary ; au besoin O = Option ; Option ; Option						

Pos.	Bestell-Nr. Order code N° cde	Benennung	Description	Dénomination	St. Pcs. Pc.	
560	180020-560-80	Stempel I	Die I	Poinçon I	1	V, B
		B = über 1.200 N bestehend aus Pos.: 100-104, 505, 506 (Pos. 102 = 26 St./Pcs./Pc.)				
561	180020-561-80	Stempel II	Die II	Poinçon II	1	V, B
		B = über 1.200 N bestehend aus Pos.: 100-104, 110, 506 (Pos. 102 = 26 St./Pcs./Pc.)				
570	180020-570-80	Gegenrolle, kpl. bestehend aus Pos.: 350, 1025-1028	Counter roller, compl. consisting of Pos.: 350, 1025-1028	Contre-rouleau, compl. comprenant Pos.: 350, 1025-1028	1	V
590	180020-590-80	Bandeinlauf	Strap feed-in	Entrée de feuillard	1	B
601	180020-601-80	Platte 4	Plate 4	Plaque 4	1	
602	180020-602-80	Sicherheitstrafo	Safety transformer	Transformateur de sécurité	1	
603	180020-603-80	Schraube M4 x 10 DIN 912	Screw M4 x 10 DIN 912	Vis M4 x 10 DIN 912	4	
604	180020-604-80	Scheibe A 4,3 DIN 9021	Disc A 4.3 DIN 9021	Disque A 4,3 DIN 9021	4	
605	180020-605-80	Spannscheibe Ø 4 DIN 6796	Spring washer Ø 4 DIN 6796	Rondelle élastique bombée Ø 4 DIN 6796	4	
606	180020-606-80	Sechskantmutter M4 DIN 985	Hexagon nut M4 DIN 985	Écrou hexagonal M4 DIN 985	4	
607	180020-607-80	Aderendhülse 1,5 mm ²	End splice 1.5 mm ²	Douille terminal de conducteur 1,5 mm ²	2	
610	180020-610-80	Sechskantschraube M8 x 16 DIN 933	Hexagon screw M8 x 16 DIN 933	Vis à tête hexagonale M8 x 16 DIN 933	2	
611	180020-611-80	Spannscheibe Ø 8 DIN 6796	Spring washer Ø 8 DIN 6796	Rondelle élastique bombée Ø 8 DIN 6796	2	
615	180020-615-80	Schraube M5 x 10 DIN 912	Screw M5 x 10 DIN 912	Vis M5 x 10 DIN 912	2	
616	180020-616-80	Scheibe B 5,3 DIN 9021	Disc B 5,3 DIN 9021	Disque B 5,3 DIN 9021	2	
617	180020-617-80	Spannscheibe Ø 5 DIN 6796	Spring washer Ø 5 DIN 6796	Rondelle élastique bombée Ø 5 DIN 6796	2	
618	180020-618-80	Sechskantmutter M5 DIN 934	Hexagon nut M5 DIN 934	Écrou hexagonal M5 DIN 934	2	
701	180020-701-80	Platte 3	Plate 3	Plaque 3	1	
702	180020-702-80	Lagerrohr 3	Bearing tube 3	Tuyau de support 3	3	
703	180020-703-80	Schraube M5 x 22 DIN 912	Screw M5 x 22 DIN 912	Vis M5 x 22 DIN 912	1	
V = Verschleißteile ; Wearing parts ; Pièces d'usure R = Austauschteile ; Replacement parts ; Pièces d'échange B= bei Bedarf ; If necessary ; au besoin O= Option ; Option ; Option						

Pos.	Bestell-Nr. Order code N° cde	Benennung	Description	Dénomination	St. Pcs. Pc.
704	180020-704-80	Senkschraube M5 x 25 DIN 7991	Countersunk screw M5 x 25 DIN 7991	Vis noyée M5 x 25 DIN 7991	2
705	180020-705-80	Spannscheibe Ø 5 DIN 6796	Spring washer Ø 5 DIN 6796	Rondelle élastique bombée Ø 5 DIN 6796	1
710	180020-710-80	Leergehäuse	Empty casing	Boîte vide	1
711	180020-711-80	Gehäuseunterteil, offen 24-polig	Lower part of casing, open 24-pole	Partie inférieure de boîte, ouverte 24-pôles	1
712	180020-712-80	Steckereinsatz 24-polig	Plug insert 24-pole	Insert de fiche male 24-pôles	1
713	180020-713-80	Schraube M4 x 16 DIN 912	Screw M4 x 16 DIN 912	Vis M4 x 16 DIN 912	4
714	180020-714-80	Fächerscheibe A 4,3 DIN 6798	Serrated lock washer A 4.3 DIN 6798	Rondelle a denture A 4,3 DIN 6798	4
715	180020-715-80	Sechskantmutter M4 DIN 985	Hexagon nut M4 DIN 985	Écrou hexagonal M4 DIN 985	4
717	180020-717-80	Gehäuseoberteil mit Stopfbuchse 24-polig / M32	Upper part of casing 24-pole / M32	Partie supérieure de boite avec boite à garniture 24-pôles / M32	1
718	180020-718-80	Buchseneinsatz 24-polig	Socket insert 24-pole	Insert de douille 24-pôles	1
720	180020-720-80	Schraube M5 x 30 DIN 912	Screw M5 x 30 DIN 912	Vis M5 x 30 DIN 912	2
721	180020-721-80	Sechskantmutter M5 DIN 985	Hexagon nut M5 DIN 985	Écrou hexagonal M5 DIN 985	2
722	180020-722-80	Spannscheibe Ø 5 DIN 6796	Spring washer Ø 5 DIN 6796	Rondelle élastique bombée Ø 5 DIN 6796	2
730	180020-730-80	Reihenklammer UK5	Terminal block UK5	Barrette a bornes UK5	28
731	180020-731-80	Schutzleiterklammer USLKG4	Earthed conductor binder USLKG4	Terre a bornes USLKG4	4
732	180020-732-80	Hutschiene mit Lochung 30 x 10 x 27	Top hat rail with holes 30 x 10 x 27	Profile chapeau avec perforation 30 x 10 x 27	1
733	180020-733-80	Deckel D-UK4/10	Cover D-UK4/10	Couvercle D-UK4/10	1
734	180020-734-80	Endklammer E/UK	End clamp E/UK	Serre-fil terminal E/UK	1
735	180020-735-80	Trennscheibe	Disconnected disc	Disque a tranché	5
740	180020-740-80	Simplex-Karte SBS6 Nr. 1-20	Simplex-card SBS6 Nr. 1-20	Carte-Simplex SBS6 Nr. 1-20	1
741	180020-741-80	Simplex-Karte SBS6 Nr. 21-40	Simplex-card SBS6 Nr. 21-40	Carte-Simplex SBS6 Nr. 21-40	1
742	180020-742-80	Feste Brücke FB10-6	Fixed bridge FB10-6	Pont for FB10-6	3
V = Verschleißteile ; Wearing parts ; Pièces d'usure B = bei Bedarf ; If necessary ; au besoin R = Austauschteile ; Replacement parts ; Pièces d'échange O = Option ; Option ; Option					

Pos.	Bestell-Nr. Order code N° cde	Benennung	Description	Dénomination	St. Pcs. Pc.	
745	180020-745-80	Durchführungsstül- le TET 7-10	Lead-in bush TET 7-10	Douille de traversée TET 7-10	7	
746	180020-746-80	Durchführungsstül- le TET 10-14	Lead-in bush TET 10-14	Douille de traversée TET 10-14	4	
747	180020-747-80	Kabelverschraubung M20 x 1,5	Cable connection M20 x 1.5	Vissage de câbles M20 x 1,5	2	
748	180020-748-80	Gegenmutter M20 x 1,5	Counter nut M20 x 1.5	Contre-écrou M20 x 1,5	2	
749	180020-749-80	Mehrfachdichteinsatz 3-fach	Multiple seal insert 3-fold	Engagement multiple dense de 3 fois	2	
755	180020-755-80	Kunststoff- Kabelmarker KMK 29 x 8	Plastic cable marker KMK 29 x 8	Embout plastique KMK 29 x 8	9	
771	180020-771-80	Z-Blech	Z-plate	Z-Tôle	2	
772	180020-772-80	Schraube M4 x 8 DIN 84	Screw M4 x 8 DIN 84	Vis M4 x 8 DIN 84	2	
773	180020-773-80	Spannscheibe Ø 4 DIN 6796	Spring washer Ø 4 DIN 6796	Rondelle élastique bombée Ø 4 DIN 6796	2	
774	180020-774-80	Drahtpotentiometer D40/20 ; 10 Ohm (Welle auf 24mm gekürzt)	Wire wound potentiometer D40/20 ; 10 Ohm (Shaft shortened to 24mm)	Potentiomètre bobine D40/20 ; 10 Ohm (Arbre réduit à 24mm)	2	V
775	180020-775-80	Drehknopf mit Skala, kpl. 0-10	Turning knob with scale, compl. 0-10	Bouton de commande avec échelle graduée, compl. – 0-10	2	
780	180020-780-80	Kabel B83	Cable B83	Câble B83	1	
781	180020-781-80	Kabel S51	Cable S51	Câble S51	1	
782	180020-782-80	Kabel B81/B84	Cable B81/B84	Câble B81/B84	1	
783	180020-783-80	Kabel B82	Cable B82	Câble B82	1	
784	180020-784-80	Kabel M22	Cable M22	Câble M22	1	
785	180020-785-80	Kabel M24	Cable M24	Câble M24	1	
786	180020-786-80	Kabel M26	Cable M26	Câble M26	1	
787	180020-787-80	Kabel Y27	Cable Y27	Câble Y27	1	
790	180020-790-80	Ader 300 schwarz	Wire 300 black	Fil électrique 300 noir sur blanc	9	
791	180020-791-80	Ader 300 rot	Wire 300 red	Fil électrique 300 rouge	6	
792	180020-792-80	Ader 300 blau	Wire 300 blue	Fil électrique 300 bleu	9	
793	180020-793-80	Ader 300 grün / gelb	Wire 300 green / yellow	Fil électrique 300 vert / jaune	1	
V = Verschleißteile ; Wearing parts ; Pièces d'usure		B= bei Bedarf ; If necessary ; au besoin				
R = Austauschteile ; Replacement parts ; Pièces d'échange		O= Option ; Option ; Option				

Pos.	Bestell-Nr. Order code N° cde	Benennung	Description	Dénomination	St. Pcs. Pc.	
809	180020-809-80	Bolzen	Bolt	Boulon	2	
811	180020-811-80	Hebel	Lever	Levier	2	V
812	180020-812-80	Zugfeder RZ-074	Tension spring RZ-074	Ressort de traction RZ-074	1	V
814	180020-814-80	Paßkerbstift C4 x 16 DIN 1469	Close-tolerance grooved pin C4 x 16 DIN 1469	Goupille cannelées C4 x 16 DIN 1469	1	V
819	180020-819-80	Halbrundniet 5 x 25 DIN 660	Round head rivet 5 x 25 DIN 660	Rivet semi-circulaire 5 x 25 DIN 660	1	
820	180020-820-80	Kanalstück	Channel piece	Partie de conduit	1	V
821	180020-821-80	Kanalstück	Channel piece	Partie de conduit	1	
822	180020-822-80	Brücke	Bridge	Pont	1	
823	180020-823-80	Sechskantschraube M5 x 10 DIN 933	Hexagon screw M5 x 10 DIN 933	Vis à tête hexagonale M5 x 10 DIN 933	4	
824	180020-824-80	Spannscheibe Ø 5 DIN 6796	Spring washer Ø 5 DIN 6796	Rondelle élastique bombée Ø 5 DIN 6796	4	
825	180020-825-80	Schild "Warnung vor heißen Teilen"	Sign "Warning of hot parts"	Enseigne "Attention pieces chaudes"	1	
843	180020-843-80	Einweiser 3	Guide 3	Guide 3	1	
844	180020-844-80	Senkschraube M4 x 8 DIN 7991	Countersunk screw M4 x 8 DIN 7991	Vis noyée M4 x 8 DIN 7991	1	
846	180020-846-80	Mutter	Nut	Écrou	1	
854	180020-854-80	Ausheber 2	Ejector 2	Element enlevant 2	1	
855	180020-855-80	Schraube M5 x 12 DIN 912	Screw M5 x 12 DIN 912	Vis M5 x 12 DIN 912	1	
856	180020-856-80	Spannscheibe Ø 5 DIN 6796	Spring washer Ø 5 DIN 6796	Rondelle élastique bombée Ø 5 DIN 6796	1	
857	180020-857-80	Sechskantmutter M5 DIN 934	Hexagon nut M5 DIN 934	Écrou hexagonal M5 DIN 934	1	
860	180020-860-80	Säbelleiste 1	Curved rail 1	Plinthe de sabre 1	1	
861	180020-861-80	Halter	Bracket	Support	1	
862	180020-862-80	Sechskantschraube M6 x 12 DIN 933	Hexagon screw M6 x 12 DIN 933	Vis à tête hexagonale M6 x 12 DIN 933	1	
863	180020-863-80	Spannscheibe Ø 6 DIN 6796	Spring washer Ø 6 DIN 6796	Rondelle élastique bombée Ø 6 DIN 6796	1	
865	180020-865-80	Schraube M5 x 16 DIN 912	Screw M5 x 16 DIN 912	Vis M5 x 16 DIN 912	3	
866	180020-866-80	Sicherungsscheibe S 5	Retaining washer S 5	Rondelle d'arrêt S 5	3	
867	180020-867-80	Spannscheibe Ø 5 DIN 6796	Spring washer Ø 5 DIN 6796	Rondelle élastique bombée Ø 5 DIN 6796	2	
V = Verschleißteile ; Wearing parts ; Pièces d'usure R = Austauschteile ; Replacement parts ; Pièces d'échange B= bei Bedarf ; If necessary ; au besoin O= Option ; Option ; Option						

Pos.	Bestell-Nr. Order code N° cde	Benennung	Description	Dénomination	St. Pcs. Pc.	
868	180020-868-80	Sechskantmutter M5 DIN 934	Hexagon nut M5 DIN 934	Écrou hexagonal M5 DIN 934	3	
880	180020-880-80	Ausheber 4	Ejector 4	Element enlevant 4	1	
881	180020-881-80	Schraube M5 x 16 DIN 912	Screw M5 x 16 DIN 912	Vis M5 x 16 DIN 912	2	
882	180020-882-80	Spannscheibe Ø 5 DIN 6796	Spring washer Ø 5 DIN 6796	Rondelle élastique bombée Ø 5 DIN 6796	2	
883	180020-883-80	Exzenter	Eccentric	Excentrique	2	
884	180020-884-80	Schraube M5 x 20 DIN 912	Screw M5 x 20 DIN 912	Vis M5 x 20 DIN 912	2	
885	180020-885-80	Spannscheibe Ø 5 DIN 6796	Spring washer Ø 5 DIN 6796	Rondelle élastique bombée Ø 5 DIN 6796	2	
890	180020-890-80	Bandführung	Strap guide	Guide feuillard	1	
891	180020-891-80	Kopfkanal bestehend aus Pos.: 820-825	Head channel consisting of Pos.: 820-825	Canal de tête comprenant Pos.: 820-825	1	
894	180020-894-80	Brücke	Bridge	Pont	1	
895	180020-895-80	Kopfkanal bestehend aus Pos.: 820, 821, 823-825, 894	Head channel consisting of	Canal de tête comprenant	1	B
901	180020-901-80	Bock	Chock	Chevalet	1	
902	180020-902-80	Bock 2	Chock 2	Chevalet 2	1	
903	180020-903-80	Sicherungsscheibe S 6	Retaining washer S 6	Rondelle d'arrêt S 6	2	
905	180020-905-80	Schaltplatte	Switch plate	Plaque de distribution	1	
906	180020-906-80	Senkschraube M6 x 45 DIN 7991	Countersunk screw M6 x 45 DIN 7991	Vis noyée M6 x 45 DIN 7991	2	
907	180020-907-80	Stütze	Support	Support	1	
908	180020-908-80	Stütze	Support	Support	1	
909	180020-909-80	Stütze	Support	Support	1	
910	180020-910-80	Schraube M6 x 20 DIN 912	Screw M6 x 20 DIN 912	Vis M6 x 20 DIN 912	2	
911	180020-911-80	Schraube M6 x 35 DIN 912	Screw M6 x 35 DIN 912	Vis M6 x 35 DIN 912	1	
912	180020-912-80	Spannscheibe Ø 6 DIN 6796	Spring washer Ø 6 DIN 6796	Rondelle élastique bombée Ø 6 DIN 6796	3	
913	180020-913-80	Deckblech	Cover plate	Coiffe	1	
914	180020-914-80	Senkschraube M6 x 12 DIN 7991	Countersunk screw M6 x 12 DIN 7991	Vis noyée M6 x 12 DIN 7991	3	
V = Verschleißteile ; Wearing parts ; Pièces d'usure B= bei Bedarf ; If necessary ; au besoin R = Austauschteile ; Replacement parts ; Pièces d'échange O= Option ; Option ; Option						

Pos.	Bestell-Nr. Order code N° cde	Benennung	Description	Dénomination	St. Pcs. Pc.	
1001	180020-1001-80	Platte	Plate	Plaque	1	
1002	180020-1002-80	Gleiteck	Sliding guide	Angle de glissement	1	B
1003	180020-1003-80	Hülse	Sleeve	Douille	3	B
1004	180020-1004-80	Lasche 2	Bracket 2	Languette 2	1	
1005	180020-1005-80	Schraube M6 x 30 DIN 912	Screw M6 x 30 DIN 912	Vis M6 x 30 DIN 912	2	
1006	180020-1006-80	Spannscheibe Ø 6 DIN 6796	Spring washer Ø 6 DIN 6796	Rondelle élastique bombée Ø 6 DIN 6796	2	
1007	180020-1007-80	Wange	Flange	Jumelle	1	B
1009	180020-1009-80	Lasche 3	Bracket 3	Languette 3	2	
1010	180020-1010-80	Schraube M6 x 30 DIN 912	Screw M6 x 30 DIN 912	Vis M6 x 30 DIN 912	2	
1011	180020-1011-80	Spannscheibe Ø 6 DIN 6796	Spring washer Ø 6 DIN 6796	Rondelle élastique bombée Ø 6 DIN 6796	2	
1012	180020-1012-80	Einlaufeck	Entry guide	Angle d'entrée	1	B
1016	180020-1016-80	Frontblech	Front plate	Plaque l'avant	1	
1017	180020-1017-80	Schraube M6 x 40 DIN 912	Screw M6 x 40 DIN 912	Vis M6 x 40 DIN 912	3	B
1018	180020-1018-80	Spannscheibe Ø 6 DIN 6796	Spring washer Ø 6 DIN 6796	Rondelle élastique bombée Ø 6 DIN 6796	3	B
1019	180020-1019-80	Druckfeder D-192 (B und bei schmalen, dünnen Bändern)	Pressure spring D-192 (B and for narrow thin straps)	Ressort à pression D-192 (B et pour feuillards étroits et minces)	1	B
1020	180020-1020-80	Führungsblech	Guiding plate	Plaque de guidance	1	
1021	180020-1021-80	Senkschraube M4 x 16 DIN 7991	Countersunk screw M4 x 16 DIN 7991	Vis noyée M4 x 16 DIN 7991	1	
1022	180020-1022-80	Sechskantmutter M4 DIN 985	Hexagon nut M4 DIN 985	Écrou hexagonal M4 DIN 985	1	
1025	180020-1025-80	Gegenrolle	Counter roll	Contre-rouleau	1	V
1026	180020-1026-80	Axiallager mit gehaltener Gegenscheibe AXZ 8 20 35,4	Thrust bearing with kept pulley AXZ 8 20 35.4	Butée avec contre- disque support AXZ 8 20 35,4	1	V
1027	180020-1027-80	Sternfeder	Spider spring	Ressort en étoile	1	V
1028	180020-1028-80	Axiallager mit gehaltener Gegenscheibe AXZ 8 25 43	Thrust bearing with kept pulley AXZ 8 25 43	Butée avec contre- disque support AXZ 8 25 43	1	V
1030	180020-1030-80	Sechskantmutter M6 DIN 985	Hexagon nut M6 DIN 985	Écrou hexagonal M6 DIN 985	1	
V = Verschleißteile ; Wearing parts ; Pièces d'usure B = bei Bedarf ; If necessary ; au besoin R = Austauschteile ; Replacement parts ; Pièces d'échange O = Option ; Option ; Option						

Bestellformular / Order form / Formulaire de commande

TITAN Umreifungstechnik GmbH & Co. KG

Ersatzteilservice / Spare parts service / Service des pieces de rechange

Berliner Str. 51 – 55

D-58332 Schwelm

FAX: +49 (2336) 808-208

Pos.	Bestell-Nr. Order No. N° de commande	Benennung	Description	Dénomination	St. Pcs. Pc.
1	180020-1-80	Separatorhalter	Separator holder	Butée du séparateur	1
↑ Beispiel ↑ ↑ Example ↑ ↑ Exemple ↑					

Bitte entsprechende Bandbreite ankreuzen Please tick off the relevant strap width desired Veuillez cocher la largeur de feillard adéquate		
9 mm <input type="checkbox"/>	12 mm <input type="checkbox"/>	16 mm <input type="checkbox"/>
Bitte entsprechende Bandqualität ankreuzen Please tick off the relevant strap quality desired Veuillez cocher la qualité de feillard adéquate		
PP <input type="checkbox"/>		PET <input type="checkbox"/>

Firma / Company / Société	
Kontaktperson / Contact person / Personne de contact	
Straße / Street / Rue	
PLZ, Ort / Zip code, place / Code postal, ville	
Telefon / Phone / Téléphone	
Fax, E-Mail	

Datum, Date, Date

Unterschrift, Signature, Signature

Das TITAN Gesamtprogramm

Umreifungsgeräte
für Stahl- und Kunststoffband

**Umreifungsmaschinen und
Aggregate**
für Stahl- und Kunststoffband

Ballenumreifungssysteme
für Stahl- und Kunststoffband

Crimpsysteme

Stanzverbinder

Verpackungsband
aus Stahl- und
Kunststoffband

Verschluss Hülsen

Zubehör

The TITAN range of products

Strapping tools
for steel and plastic strap

**Strapping machines and
aggregates**
for steel and plastic strap

Baling systems
for steel and plastic strap

Crimp systems

Strip joining devices

Strapping
Steel and plastic strap

Seals

Accessories

La gamme de produits TITAN

Appareils de cerclage
pour feuillard d'acier et plastique

Machines et têtes de cerclage
Pour feuillard d'acier et plastique

Systèmes de cerclage de balles
Pour feuillard d'acier et plastique

Systèmes crimp

Système d'agrafage de bobines

Feuillard d'emballage
Acier et plastique

Chapes

Accessoires

TITAN Umreifungstechnik GmbH & Co. KG
Postfach 440, 58317 Schwelm
Berliner Straße 51-55, 58332 Schwelm
Telefon: +49 (0) 23 36 / 8 08-0
Telefax: +49 (0) 23 36 / 8 08-208
E-Mail: info@titan-schwelm.de
www.titan-schwelm.de

Technische Änderungen vorbehalten
Subject to technical alterations
Sous réserve de modifications techniques