

# Betriebsanleitung

-Originalbetriebsanleitung-

# Instruction manual

-Translation of the original instructions-

# Notice d'instructions

-Traduction de la notice originale-



## MAX

### 265 001100

**Pneumatisches  
Umreifungsgerät für  
Stahlband**

**Pneumatic strapping  
tool for steel strap**

**Appareil de cerclage  
pneumatique pour  
feillard d'acier**

#### **Wichtig!**

Bitte diese Anleitung nicht wegwerfen. Der Kunde verpflichtet sich, diese Betriebsanleitung allen Bedienungs- und Servicepersonen verständlich zu machen.

#### **Important!**

Do not dispose of this manual. It is the customer's responsibility to ensure that all operators and servicemen read and understand this manual.

#### **Important!**

Ne jetez pas ce manuel. Il est de la responsabilité du client de s'assurer que tous les opérateurs et techniciens d'entretien lisent et comprennent le contenu de ce manuel.

**TITAN**   
*Wir halten zusammen*

## Inhaltsverzeichnis

	Seite
1. <b>Angaben zum Hersteller / Manufacturer details / Indication au fabricant</b> .....	3
2. <b>Allgemeines</b> .....	4
2.1 Bestimmungsgemäße Verwendung .....	5
2.2 Hinweis zum Umweltschutz .....	5
3. <b>Technische Daten</b> .....	6
4. <b>Sicherheitsvorschriften</b> .....	7
5. <b>Inbetriebnahme</b> .....	10
5.1 Aufhängen des Gerätes .....	10
5.2 Druckluftaufbereitung und Anschluss.....	11
6. <b>Bedienung</b> .....	12
6.1 Aufbau .....	12
6.2 Funktionsprinzip.....	12
6.3 Bedienung des Gerätes .....	13
7. <b>Einstellungen</b> .....	15
7.1 Abstand zwischen Transportrad und Gleitplatte .....	15
7.2 Einstellung der Bandspannung .....	15
8. <b>Wartung</b> .....	16
8.1 Reinigung des Gerätes .....	16
9. <b>Konformitätserklärung</b> .....	17
10. <b>English</b> .....	18
11. <b>Français</b> .....	33
12. <b>Explosionszeichnung / Exploded drawing / Vue éclaté</b> .....	48
13. <b>Ersatzteilliste / Spare parts list / Liste de pièces de rechange</b> .....	51
<b>Bestellformular /Order form / Formulaire de commande</b> .....	55

## 1. Angaben zum Hersteller / Manufacturer details / Indication au fabricant

### **TITAN Umreifungstechnik GmbH & Co. KG**

Berliner Straße 51-55  
D-58332 Schwelm

Tel.: +49 (2336) 808-0  
Fax: +49 (2336) 808-208  
E-Mail: [info@titan-schwelm.de](mailto:info@titan-schwelm.de)  
Web: [www.titan-schwelm.de](http://www.titan-schwelm.de)

## 2. Allgemeines

Diese Betriebsanleitung soll das Kennen lernen des Gerätes und den bestimmungsgemäßen Einsatz erleichtern.

**Die Betriebsanleitung enthält wichtige Hinweise, wie das Gerät, sachgerecht und wirtschaftlich einzusetzen ist.**

Das Einhalten der Hinweise hilft Gefahren zu vermeiden, Reparaturen und Ausfallzeiten zu vermindern sowie die Zuverlässigkeit und Lebensdauer des Gerätes zu erhöhen.

Die Betriebsanleitung muss am Einsatzort des Gerätes verfügbar sein. Sie ist von allen Personen zu lesen und anzuwenden, die mit dem Gerät arbeiten. Zu diesen Arbeiten zählen insbesondere die Bedienung, die Störungsbehebung und die Wartung.

Neben der Betriebsanleitung und den in Verwender Land und an der Einsatzstelle geltenden Regelungen zur Unfallverhütung sind auch die anerkannten fachtechnischen Regeln für sicherheits- und fachgerechte Arbeiten zu beachten.

Anmerkung zu den verwendeten Warn- und Hinweissymbolen:



**Vorsicht!**

Wird verwendet bei Gefahren für Leben und Gesundheit.



**Achtung!**





Wird verwendet bei Gefahren, die Sachschäden verursachen können.



**Hinweis!**

Wird verwendet für allgemeine Hinweise und für Hinweise, bei deren Nichtbeachtung Störungen im Betriebsablauf entstehen können.

**Dieses Gerät zeichnet sich aus durch:**

-  Höchste Leistungswerte im Verhältnis Spannkraft zu Bandspanngeschwindigkeit
-  Robuste, langlebige Bauweise
-  Luftanschluss „von oben“ wie auch „seitlich“ möglich
-  Keine pneumatische Verschlauchung mehr, dies garantiert die absolute Ergonomie bzgl. Handling
-  Mühelose Verarbeitung von 32 x 0,8 mm MB

Copyright © TITAN Umreifungstechnik GmbH & Co.KG 2011 Alle Rechte vorbehalten.

Der Inhalt dieses Dokumentes darf ohne vorhergehende schriftliche Genehmigung durch die TITAN Umreifungstechnik GmbH & Co.KG in keiner Form, weder ganz noch teilweise vervielfältigt, weitergegeben, verbreitet oder gespeichert werden.



ist eine eingetragene Marke der TITAN Umreifungstechnik GmbH & Co.KG.

## 2.1 Bestimmungsgemäße Verwendung

- ⓘ Dieses Gerät ist zum Umreifen von schweren Packgütern wie Profilstähle, bzw. Bunde, Rohre, Coils etc. bestimmt. Das Gerät wurde für eine sichere Bedienung während des Umreifens entwickelt und gebaut. Das Gerät ist für das Umreifen mit Verpackungsstahlbändern bestimmt.
- ⓘ Das Umreifungsgerät erfüllt die deutschen und europäischen Sicherheitsanforderungen und stimmt überein mit den Bestimmungen folgender

### **EG-Richtlinien:**

Maschinenrichtlinien 2006/42/EG (Seite: 17)

### **Angewendete Normen und Technische Spezifikationen:**

siehe Konformitätserklärung (Seite: 17)

## 2.2 Hinweis zum Umweltschutz

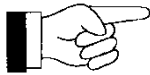

**Für die Herstellung der Geräte werden keine gesundheitsschädigenden, physikalischen oder chemischen Stoffe verwendet. Für die Entsorgung sind die gültigen gesetzlichen Vorschriften zu berücksichtigen.**

### 3. Technische Daten

⊘	<b>Gewicht:</b>	11,3 kg
⊘	<b>mit Aufhängung:</b>	11,7 kg
	<b>Abmessung</b>	
⊘	<b>ohne Aufhängung:</b>	L = 410 mm B = 195 mm H = 220 mm
⊘	<b>mit Aufhängung:</b>	L = 450 mm H = 300 mm
⊘	<b>Spannkraft:</b>	einstellbar max. 8000 N
⊘	<b>Spanngeschwindigkeit:</b>	110 mm/sek.
⊘	<b>Luftdruck:</b>	max. 6,0 bar min. (hochfeste Qualität) 5,0 bar
⊘	<b>Luftverbrauch:</b>	11 NI/sek. spannen 6 NI verschließen
⊘	<b>Luftanschluss:</b>	G ¼"
⊘	<b>Geräuschemission:</b>	76 db(A)
⊘	<b>Schlauch:</b>	min. Innendurchmesser = 8 mm
⊘	<b>Verschluss:</b>	Hülsenverschluss Doppelkerbung
⊘	<b>Verschlussfestigkeit:</b>	bis ca. 75 % der Bandbruchlast
⊘	<b>Hülstentyp:</b>	<b>RSK 19</b> = Bandbreite 19 mm <b>RSK 25</b> = Bandbreite 25 mm <b>RSK 32</b> = Bandbreite 32 mm

#### Stahlband

---

⊘	Bandbreiten:	19, 25, 32 mm
	<b>Normalqualität</b>	
⊘	Banddicke:	0,8–1,0 mm
⊘	Zugfestigkeit:	bis ca. 900 N/mm <sup>2</sup>
	<b>Hochfeste Qualität</b>	
⊘	Banddicke:	0,8 mm
⊘	Zugfestigkeit:	bis ca. 1100 N/mm <sup>2</sup>

## 4. Sicherheitsvorschriften

### Die bestimmungsgemäße Verwendung

dieses pneumatischen Umreifungsgerätes ist das Bündeln, Zusammenfassen und Sichern durch Umreifen mit Stahlband. Packgüter wie Profilstähle, bzw. Bunde, Rohre, Coils etc. sind die geeigneten Anwendungsfälle.

Das Gerät wurde für eine sichere Bedienung während des Umreifens entwickelt und gebaut.

Das Gerät ist für das Umreifen mit Verpackungsstahlbändern bestimmt.



### Möglicher Missbrauch!

**Umreifungsbänder sind nicht als Lasthebemittel einzusetzen**, dieses Umreifungsgerät darf ausschließlich für die vorgenannte bestimmungsgemäße Verwendung benutzt werden.







Das Umreifen mit Kunststoffband ist mit diesem Gerät nicht möglich.

### Gewährleistung und Haftung

**Die TITAN Umreifungstechnik GmbH & Co. KG gewährt auf alle von Ihr verkauften Umreifungsgeräte eine Garantie für die Dauer von 6 Monaten. Die Garantie umfasst alle Mängel die nachweisbar auf mangelnde Fertigung oder Materialfehler zurückzuführen sind.**

#### **Verschleißteile sind von der Garantie ausgeschlossen**

Gewährleistung- und Haftungsansprüche sind ausgeschlossen, wenn sie auf eine oder mehrere der folgenden Ursachen zurückzuführen sind:

-  Nicht bestimmungsgemäße Verwendung des Gerätes.
-  Unsachgemäßes Montieren, Inbetriebnahmen, Bedienen und Warten des Gerätes.
-  Betreiben des Gerätes bei nicht ordnungsgemäßen Sicherheits- und Schutzvorrichtungen
-  Nichtbeachten der Hinweise in der Bedienungsanleitung.
-  Eigenmächtige bauliche Veränderungen an dem Gerät.
-  Mangelhafte Überwachung von Geräteteilen, die einem Verschleiß unterliegen.
-  Unsachgemäß durchgeführte Reparaturen.

Änderungen des Lieferumfanges zum Zweck der Produktverbesserung bleiben jederzeit vorbehalten

Die Nichtbeachtung nachstehender Sicherheitsbestimmungen, sowie Fehler in der Handhabung des Gerätes können schwerwiegende Verletzungen zur Folge haben.

**Informieren Sie sich!**

Vor dem Gebrauch des Gerätes die Betriebsanleitung sorgfältig lesen.

**Schützen Sie sich!**

Beim Arbeiten Augen-, Gesicht und Handschutz (schnittfeste Handschuhe) tragen.

**Achtung! Band springt auf!**

Beim Durchschneiden des Bandes den oberen Teil festhalten und abseits stehen.

**Achtung!** Der untere Bandteil wird aufspringen.

**Achtung! Band kann reißen!**

Beim Spannen kann das Band reißen! Nicht in der Flucht des Bandes stehen. Achten Sie darauf, dass sich keine weitere Person im Arbeitsbereich aufhält.

**Vorsicht! Quetschgefahr!**

Mit den Fingern nicht in den Spannrads-Bereich greifen.

**Vorsicht! Nur Packgut Umreifen!**

Während des Umreifens dürfen sich keine Hände und andere Körperteile zwischen Band und Packgut befinden.

**Verwenden Sie nur Original TITAN-Ersatzteile!**

Die Verwendung von anderen als **TITAN** Ersatzteilen schließt Garantieleistungen und Haftpflicht aus.



Verwenden Sie nur einen Federzug, der den Sicherheitsbestimmungen entspricht!





**Verwenden Sie nur Original TITAN Verschlusshülsen!**



**Luftdruck nicht überschreiten!**

Den vorgeschriebenen max. Luftdruck von 6,0 bar nicht überschreiten.



**Original Anschlusskupplung verwenden.**

Es dürfen nur Anschlusskupplungen verwendet werden, die den Sicherheitsvorschriften entsprechen.



Keine Gas- oder Druckluftflaschen verwenden! Das Gerät darf nicht an eine Gas- oder Druckluftflasche angeschlossen werden.



Dieses Gerät darf nur von Personal bedient werden, das in der Handhabung unterwiesen wurde. Sprechen Sie den **TITAN-Verpackungsberater** an, wenn Sie hierzu Fragen haben.



Der Einsatz eines nicht empfohlenen Bandes kann zu Bandreißen während des Spannvorganges und zu schlechten Verschlussqualitäten führen. Verwenden Sie nur die entsprechenden **TITAN-Qualitätsprodukte!**



**Arbeitsplatz!**

Halten Sie Ihren Arbeitsbereich in Ordnung. Unordnung im Arbeitsbereich ergibt Unfallgefahr. Achten Sie beim Umreifen auf einen sicheren Stand und ein einwandfreies Gleichgewicht um einer Sturzgefahr vorzubeugen. Verwenden Sie das Gerät nie in einer ungünstigen Arbeitsposition!



**Gerätewartung!**

Nur ein sich in einwandfreiem Zustand befindliches Gerät ist ein sicheres Gerät. Überprüfen Sie regelmäßig den Zustand Ihres Gerätes auf defekte oder abgenutzte Teile. Arbeiten Sie nie mit einem Gerät, das defekte oder abgenutzte Teile aufweist. Änderungen an Geräten sind strikt untersagt. Die Nichtbeachtung dieser Vorschrift kann zu schwerwiegenden Verletzungen führen.

## 5. Inbetriebnahme

### 5.1 Aufhängen des Gerätes

Das Gerät besitzt einen schwenkbaren Aufhängebügel, an dem es in den drei wichtigen Arbeitslagen, an einem Federzug (Balancer) schwerelos aufgehängt werden kann.

Normallage

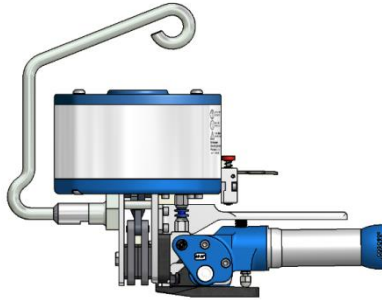

Vertikallage

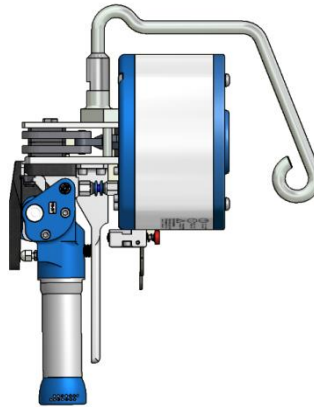

Horizontallage

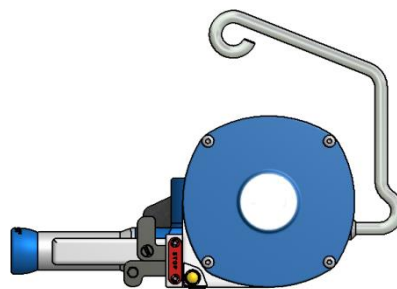

## 5.2 Druckluftaufbereitung und Anschluss

Motor und Druckluftzylinder werden durch den Ölnebel der Druckluft geschmiert. Eine einwandfrei aufbereitete Druckluft ist daher Voraussetzung für einen störungsfreien Betrieb des Gerätes. Dieses kann nur durch eine funktionssichere 3/8" Wartungseinheit erfüllt werden, die aus Wasserabscheider, Druckminderventil mit Manometer und Öler besteht.

Der Öler soll genügend Öl abgeben ca. 1 Tropfen pro Umdrehung. Die Schlauchlänge sollte 5 m nicht überschreiten. Der Schlauch Innendurchmesser mindestens 8 mm. Es sollte darauf geachtet werden, dass der Schlauch keine Schlaufen bildet, in der sich Öl sammeln kann.

Wahl des Schmieröles: Harz- und säurefreies Schmieröl mit einer Viskosität von 2-4° E bei 50°.



**Auf keinen Fall darf das Handgerät ohne Öl im Öler betrieben werden, da dieses eine unmittelbare Zerstörung des Druckluftmotors zur Folge hat! Garantieleistungen sind in diesem Fall ausgeschlossen.**

**max. Betriebsdruck 6 bar.**

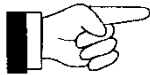

**Achtung! Gefahr von Bandreißen!**  
**Das Band reißen wenn der Betriebsdruck von 6 bar überschritten wird. Bandreißer können zu Verletzungen des Bedieners führen.**

## 6. Bedienung

### 6.1 Aufbau

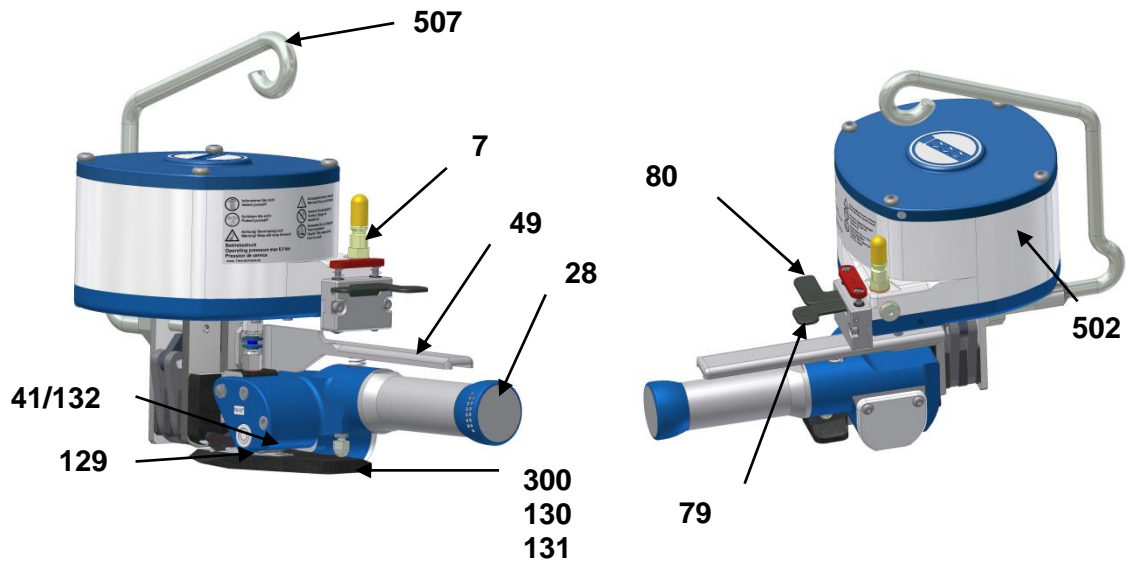

7	Luftanschlussnippel
130	Spannkörper
131	
300	
49	Lüfthebel
507	Aufhängung

79	Spannhebel
80	Verschlusshebel
129	Gleitplatte
41/132	Transportrad
28	Druckluftmotor
502	Zylinder

### 6.2 Funktionsprinzip

1. Band von Hand durch die Hülse führen,
2. Bandanfang umbiegen
3. Spannen mit Spannrad
4. Verschließen durch Einkerben der Hülse
5. Trennen des zugeführten Bandes

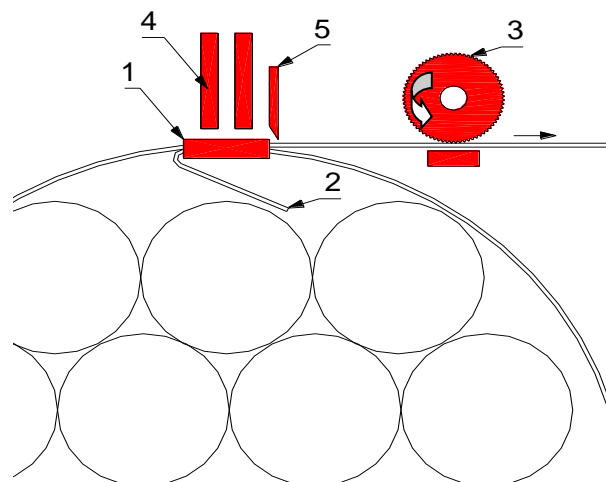

### 6.3 Bedienung des Gerätes

#### Umführen des Stahlbandes

Das Stahlband wird vom Abroller durch die Verschlusshülse um das Packgut und erneut durch die Hülse geführt.



#### Umbiegen des Bandanfanges

Der Bandanfang ca. 4-5 cm durch die Verschlusshülse schieben. Nun scharf unter der Hülse umbiegen. Die so entstandene Schlaufe wird von Hand zugezogen. Der umbiegene Bandanfang muss unbedingt am zu umreifenden Packgut anliegen.



#### Gerät ansetzen

Das oben liegende Stahlband mit der linken Hand festhalten. Mit der rechten Hand Lufthebel und Druckluftmotor zusammendrücken. Das Band unter das Spannrade schieben und bis zur Verschlusshülse vorschieben. Druckluftmotor absenken.



**Spannen**

Mit dem Daumen der rechten Hand rechte Einschalttaste drücken. Die Taste rastet ein, bis der Spannvorgang beendet ist. Durch Drücken der roten Stoptaste kann der Spannvorgang unterbrochen werden.



**Verschließen**



Mit dem Daumen der rechten Hand linke Einschalttaste drücken bis die Hülse verschlossen und das Band abgeschnitten ist. Das Gerät gibt nun den Verschluss frei. Mit der linken Hand das abgeschnittene Bandende festhalten und Lufthebel und Druckluftmotor zusammendrücken.

Um sicherzugehen, dass das Gerät einen sauberen Verschluss geformt hat, untersuchen Sie die Umreifung eingehend.



Das nachfolgende Bild zeigt einen korrekt eingeschnittenen Verschluss.

**Prüfen Sie die Verschlüsse regelmäßig:**

-  auf Rissbildungen an der Hülse und
-  auf saubere Schnittkanten

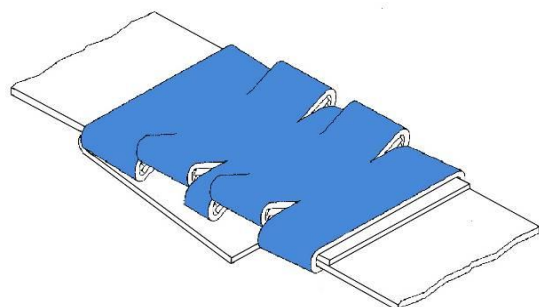

## 7. Einstellungen

### 7.1 Abstand zwischen Transportrad und Gleitplatte

Der Abstand zwischen Transportrad **41/132** und Gleitplatte **129** soll max. **0,2 mm** betragen. Transportrad und Gleitplatte dürfen sich nicht berühren.

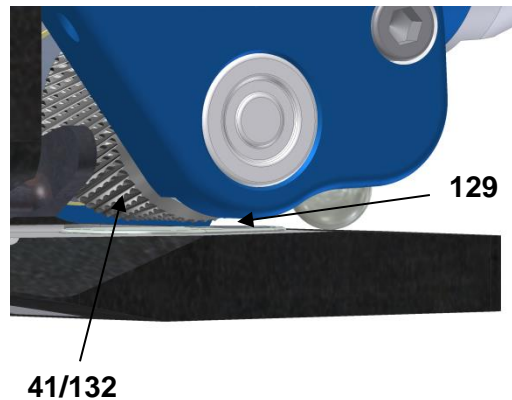

#### Einstellen:

Lösen der Mutter **164** mittels Maulschlüssel 10 mm.  
Mit Maulschlüssel 12 mm über die Stellschraube **163** das Spaltmaß einstellen.  
Mutter festziehen.

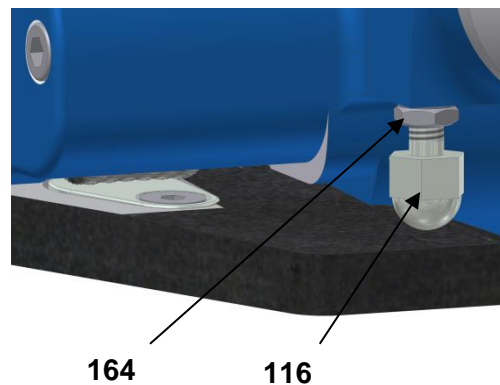

### 7.2 Einstellung der Bandspannung

Einstellen der Wartungseinheit auf 4–6 bar.

Lösen der Kontermutter **98** mit 8 mm Maulschlüssel.  
Einstellen der gewünschten Bandspannung mit Inbusschlüssel 2,5 mm über die Drosselschraube **99**.  
Im Uhrzeigersinn geringere, gegen den Uhrzeigersinn höhere Bandspannung.

Nach Einstellung, Kontermutter **98** festziehen.

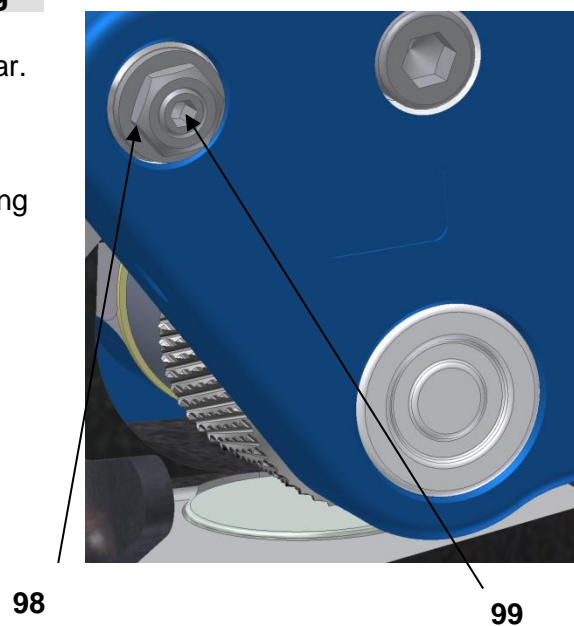



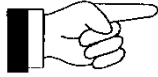

## 8. Wartung

### 8.1 Reinigung des Gerätes



Schmutz und Abrieb beeinträchtigen die Funktion des Gerätes. Deshalb folgende Bereiche wöchentlich säubern. Nach Möglichkeit mit Druckluft ausblasen (Schutzbrille tragen).



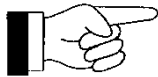

-  Einlegeschlitz
-  Hohlräume der Verschlusszange
-  Transportrad
-  Gleitschraube

Danach mit feinem handelsüblichem Sprühöl einölen.



**Verwenden Sie bitte aus gesundheitlichen Gründen keine lösungsmittelhaltigen Reinigungsmittel.**

### Wartungseinheit!

-  tägliche Kontrolle des Luftdruckes
-  tägliche Kontrolle des Ölstandes
-  entleeren des Wasserabscheiders
-  reinigen des Filters nach Vorschrift

### Werkzeuginspektion!

Untersuchen Sie täglich visuell das Äußere des Gerätes. Frühzeitiges Erkennen von beschädigten Teilen verlängert die Lebensdauer des Gerätes. Ersetzen Sie alle beschädigten Teile durch neue Teile.



## 9. Konformitätserklärung

### EG – Konformitätserklärung

im Sinne der Richtlinie für Maschinen 2006/42/EG, Anhang II A

Der Hersteller

TITAN Umreifungstechnik GmbH & Co.KG  
Berliner Straße 51-55  
58332 Schwelm

erklärt hiermit, dass das nachstehend beschriebene pneumatische Umreifungsgerät für Stahlband

Typenbezeichnung: MAX  
Seriennummer: 265 001100

**übereinstimmt mit den Bestimmungen folgender EG-Richtlinie:**

Maschinenrichtlinie 2006/42/EG

**Angewandte harmonisierte Normen, deren Fundstelle im Amtsblatt der EU veröffentlicht ist:**

- EN ISO 12100-1: 2004, Sicherheit von Maschinen - Grundbegriffe, Allgemeine Gestaltungsleitsätze  
- Teil 1: Grundsätzliche Terminologie, Methodologie
- EN ISO 12100-2: 2004, Sicherheit von Maschinen - Grundbegriffe, Allgemeine Gestaltungsleitsätze  
- Teil 2: Technische Leitsätze und Spezifikationen
- EN 1010-1:2005 Sicherheit von Maschinen - Sicherheitsanforderungen an Konstruktion und Bau von Druck- und Papierverarbeitungsmaschinen -  
Teil 1: Allgemeine Anforderungen (Schlussentwurf 02/2003)
- EN 1010-3: 2002, Sicherheit von Maschinen - Sicherheitsanforderungen an Konstruktion und Bau von Druck- und Papierverarbeitungsmaschinen -  
Teil 3: Schneidemaschinen

**Bei einer nicht abgestimmten Änderung der Maschine, verliert diese Erklärung ihre Gültigkeit.**

Bevollmächtigter für die Zusammenstellung der technischen Unterlagen:

**TITAN Umreifungstechnik GmbH & Co. KG**  
**Berliner Strasse 51-55**  
**58332 Schwelm**

Schwelm, den 26.03.2012



Peter Wilhelm Lenzen  
Geschäftsführer

TITAN Umreifungstechnik GmbH & Co. KG	Persönlich haftende Gesellschafterin TITAN Umreifungstechnik Verwaltungsgesellschaft mbH	Commerzbank AG, Iserlohn	BLZ 445 400 22	Kto. 571 256 790	BIC: COBA DE 33 333	IBAN: DE41 4454 0022 0571 2567 09
Sitz der Gesellschaft: Schwelm		Volksbank Hohenlimburg eG	BLZ 450 615 24	Kto. 4 046 373 900	BIC: GENO DE 31 111	IBAN: DE32 4506 1524 4046 3739 00
HR A 4724, Amtsgericht Hagen	Sitz der Gesellschaft: Schwelm	Postbank Dortmund	BLZ 440 100 46	Kto. 004 843 04 63	BIC: PBNK DE 33 000	IBAN: DE52 4401 0046 0048 4304 63
US-Ident.Nr. DE 187983242	HR B 0416, Amtsgericht Hagen	Kreissparkasse Düsseldorf	BLZ 301 502 00	Kto. 2 057 453	BIC: WELA DE 31 100	IBAN: DE40 3015 0200 0002 0574 53
	Geschäftsführer: Peter Wilhelm Lenzen					

**10. English****Table of contents**

	<b>Page</b>
<b>1. Angaben zum Hersteller / Manufacturer details / Indication au fabricant .....</b>	<b>3</b>
<b>2. General.....</b>	<b>19</b>
2.1. Intended use .....	20
2.2. Environmental protection notice .....	20
<b>3. Technical data .....</b>	<b>21</b>
<b>4. Safety Regulations .....</b>	<b>22</b>
<b>5. Initial operation.....</b>	<b>25</b>
5.1. Suspension of the unit.....	25
5.2. Compressed air preparation and port .....	26
<b>6. Operating Instructions .....</b>	<b>27</b>
6.1. Structure .....	27
6.2. Functional principle .....	27
6.3. Operating the unit.....	28
<b>7. Operating Instructions .....</b>	<b>30</b>
7.1. Distance between transport wheel and guide plate .....	30
7.2. Setting the band tension.....	30
<b>8. Maintenance .....</b>	<b>31</b>
8.1. Cleaning and maintenance of the unit .....	31
<b>9. Declaration of conformity of the machinery .....</b>	<b>32</b>
<b>12. Explosionszeichnung / Exploded drawing / Vue éclatéé.....</b>	<b>48</b>
<b>13. Ersatzteilliste / Spare parts list / Liste de pièces de rechange.....</b>	<b>51</b>
Bestellformular /Order form / Formulaire de commande.....	55

## 2. General

These operating instructions are meant to facilitate the familiarization with the unit and the intended use. The operating instructions contain important instructions on how the unit can be operated safely, as intended and economically. Following the instructions helps avoid risks, reduce repair works and downtimes and increases the reliability and life of the unit.

These operating instructions must be available at the place where the unit is operated. They must be read and applied by all persons working with the unit. Such works especially include operation, troubleshooting and maintenance.

Apart from the operating instructions and the regulations for the prevention of accidents being applicable in the country where the unit is operated and on site the recognized technical rules for safety-related and competent works have to be observed.

### Explanatory notes on the warning and instruction symbols:

**Caution!**

Is used in case of risks for life and health.



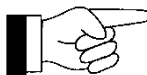

**Attention!**

Is used in case of risks which might cause damage to objects.

**Note!**

Is used for general instructions and for remarks whose disregard may cause faults in operations.

### **This unit is characterized by:**

-  Highest performance in relation to tensile force and tensioning speed
-  Robust durable construction
-  Air connection possible „on top“ as well „laterally“
-  No more pneumatic piping, which guarantees absolutely ergonomic design for handling
-  Easy processing of 32 x 0,8 Mega-strap



Copyright © TITAN Umreifungstechnik GmbH & Co.KG 2011 All rights reserved.

The contents of this document must not be duplicated, handed to third parties, published or saved in any form, neither fully nor partly, without prior written permission by TITAN Umreifungstechnik GmbH & Co.KG.



is a registered trademark of TITAN Umreifungstechnik GmbH & Co.KG.

## 2.1. Intended use

-  This tool is made for strapping of heavy packages such as sectional steel, tubes, coils, etc. The tool is designed and manufactured for safe handling during the strapping operation. This tool is intended for strapping with steel strap material.
-  The strapping tool complies with the German and European safety standards and is in accordance with.

### **EU Guidelines:**

Guidelines on Machinery 2006/42/EG (Page: 32)

### **Standards applied and technical specifications:**

See declaration of conformity of the machine (Page: 32)

## 2.2. Environmental protection notice

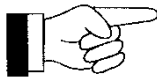

**No hazardous physical or chemical substances are used in the manufacture of the devices.  
Comply with the applicable regulations for disposal.**

### 3. Technical data

⊘	<b>Weight:</b>	11, 3 kg
⊘	<b>Incl. suspension:</b>	11, 7 kg
	<b>Dimensions</b>	
⊘	<b>Without suspension:</b>	L = 410 mm B = 195 mm H = 220 mm
⊘	<b>Incl. suspension:</b>	L = 450 mm H = 300 mm
⊘	<b>Tension force:</b>	adjustable max. 8000 N
⊘	<b>Tensioning speed:</b>	110 mm/sec.
⊘	<b>Air pressure:</b>	max. 6.0 bar min. (high-strength quality) 5.0 bar
⊘	<b>Air consumption:</b>	11l/sec. tensioning 6NI sealing
⊘	<b>Port for air:</b>	G ¼"
⊘	<b>Noise emission:</b>	76 db(A)
⊘	<b>Hose:</b>	min. inside diameter = 8 mm
⊘	<b>Sealing:</b>	sealing sleeve double notch
⊘	<b>Sealing strength:</b>	approx. 75 of the Band load at rupture
⊘	<b>Type of sleeve:</b>	<b>RSK 19</b> = Band width 19mm <b>RSK 25</b> = Band width 25mm <b>RSK 32</b> = Band width 32mm

---

#### Steel band

⊘	<b>Band widths:</b>	19, 25, 32 mm
	<b>Standard quality</b>	
⊘	<b>Band thickness:</b>	0.8–1,0 mm
⊘	<b>Tensile strength:</b>	up to approx. 900 N/mm <sup>2</sup>
	<b>High-strength quality</b>	
⊘	<b>Band thickness:</b>	0.8 mm
⊘	<b>Tensile strength:</b>	up to approx. 1100 N/mm <sup>2</sup>

## 4. Safety Regulations

### Intended use

Proper use of this pneumatic tool includes bundling, collecting and securing by means of strapping using steel straps. Packed goods such as section steel, tubes, coils, etc. are suitable application examples.

The device was designed and built for safe operation during strapping.

The device is intended for strapping with steel packaging straps.



### Possible misuse!

**Strapping material must not be used for the hoisting of loads;** this strapping tool may only be used as intended and specified above.

The use of plastic straps is not allowed with this device.

### Warranty and liability

**TITAN GmbH & Co. KG grants a guarantee of six (6) months for all strapping units sold by it. Such guarantee covers all defects of which evidence can be given that they result from faulty manufacture or material defects.**

- ⓘ **Wearing parts are excluded from the guarantee.**

Warranty and liability claims are excluded, if they result from one or several of the following causes:

- ⓘ Unintended use of the unit.
- ⓘ Incompetent mounting, commissioning, operation and maintenance of the unit.
- ⓘ Operating the unit with improper safety and protective installations.
- ⓘ Disregard of the instructions in these operating instructions.
- ⓘ Unauthorized structural alterations to the unit.
- ⓘ Faulty monitoring of unit components subjected to wear.
- ⓘ Incompetently performed repair works.

Alterations to the scope of supply with the aim to improve the product without notice.

Failure to comply with the following safety instructions, in addition to errors in handling the device, can result in serious injuries.

**Be informed!**

Read the operating manual carefully before using the device

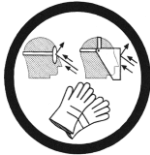
**Protect yourself!**

Always wear eye, face and hand protection (cut-resistant gloves) when working.

**Attention!****Strap flies outward!**

When cutting the strap, hold the top part firmly and stand to the side.

**Attention!** The lower part of the strap will fly outward.

**Attention!****Strap can break!**

The strap can break during tightening! Do not stand in the path of the strap. Make sure that no one else is in the working area.

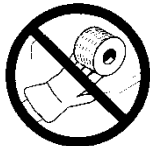
**Caution!****Danger of crushing!**

Do not insert fingers into the pulley area.

**Caution!****Strap only objects to be packed!**

Make sure that no hands or other body parts are between the strap and the goods to be packaged.

**Use only original TITAN replacement parts!**

The use of parts other than original **TITAN** replacement parts will void the warranty and all liability.



Use only lifting gear that complies with the safety regulations!



Only use original **TITAN locking sleeves!**



**Do not exceed air pressure!**

Do not exceed the max. air pressure of 6.0 bar required.

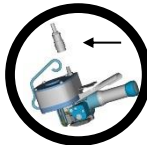

Use original reception couplings.

Only reception couplings meeting safety requirements may be used.



Do not use gas or compressed air bottles! The unit must not be connected to a gas or compressed air bottle.



The use of band which is not recommended may result in tears during the tensioning and bad sealing qualities. Only use the relevant **TITAN quality products!**



This unit may only be operated by staff having been instructed as to the handling of the unit. In case of questions do not hesitate to contact the **TITAN packing consultant.**



### **Working place**

Keep your working place tidy. Disorder at the working place may lead to the risk of accidents. During strapping operations pay attention that you stand safely and have a problem-free balance to prevent the risk of falling. Never operate the unit at an unfavourable working position!



### **Maintenance of the unit**

Just a unit being problem-free is a safe unit. Regularly check the state of your unit for defective or worn parts. Never operate a unit which has defective or worn parts. Alterations to units are strictly forbidden. Disregarding this requirement may result in serious injuries.



## 5. Initial operation

### 5.1. Suspension of the unit

The unit is provided with a swinging suspension shackle on which it can be suspended in the three important working positions (anti-g) by means of a balancer).

Normal position

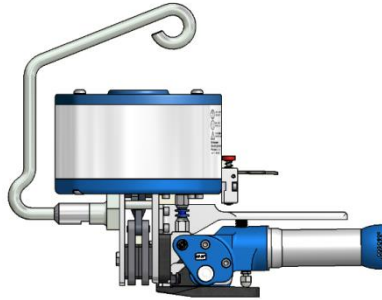

Vertical position

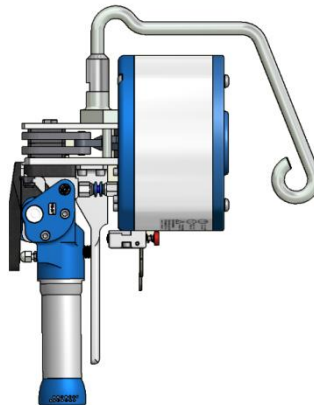

Horizontal position

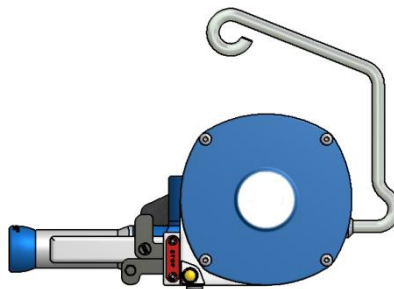

## 5.2. Compressed air preparation and port

Motor and compressed air cylinder are lubricated by the oil vapour of the compressed air. Faultlessly prepared compressed air is therefore a prerequisite for a problem-free operation of the unit. This can only be met by a properly working 3/8" maintenance unit comprising water separator, pressure reducing valve incl. pressure gauge and oiler.

The oiler is to discharge sufficient oil, i.e. approx. 1 drop per strapping operation. The length of the hose should not exceed 5 m. The inside diameter of the hose is minimum 8 mm. Attention should be paid, that the hose is without loops in which oil could gather. Choice of the lubricating oil: resin- and acid-free lubricating oil with a viscosity of 2-4° E at 50°.



**In no case it is allowed to run the tool without oil being in the lubricator of the maintenance unit, as this would immediately destroy the compressed air motor. No warranty in that case.**

**Max. operating pressure 6 bar.**

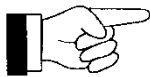

**Attention!**

**Risk of tearing band!**

**The band can get torn when the operating pressure of 6 bar is exceeded. Tearing band can result in injuries of the operating staff.**

## 6. Operating Instructions

### 6.1. Structure

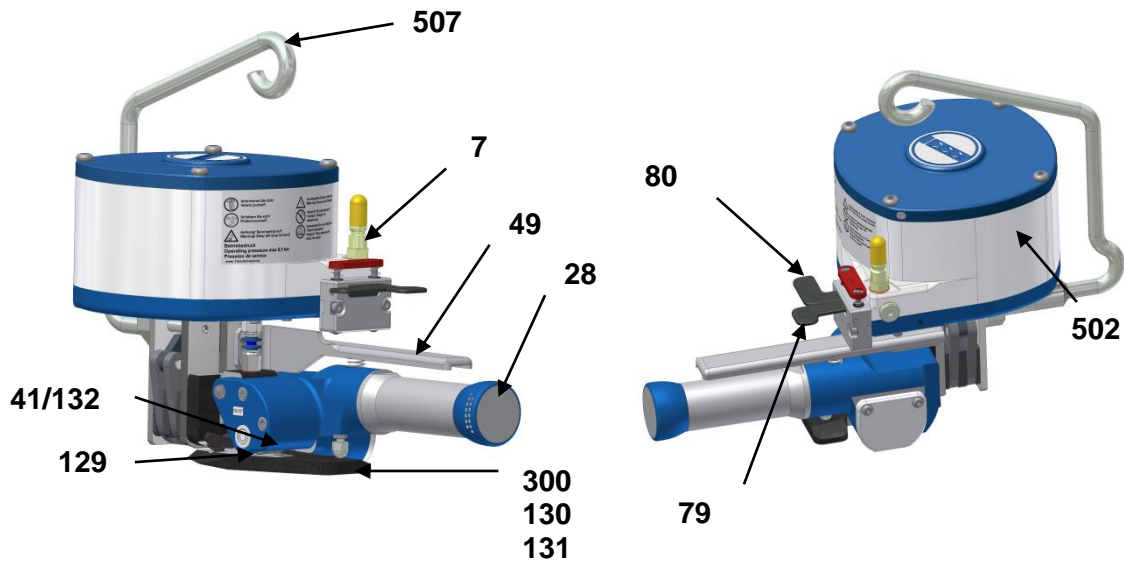

- 7** Compressed air port nipple
- 130** Tension element
- 131**
- 300**
- 49** Lifting lever
- 507** Suspension

- 79** Tension lever
- 80** Locking lever
- 129** Guide plate
- 41/132** Transport wheel
- 28** Compressed air motor
- 502** Cylinder

### 6.2. Functional principle

1. Manually lead band through the sleeve,
2. Bend beginning of band,
3. Tension by means of transport wheel,
4. Lock by notching the sleeve,
5. Cutting the band fed

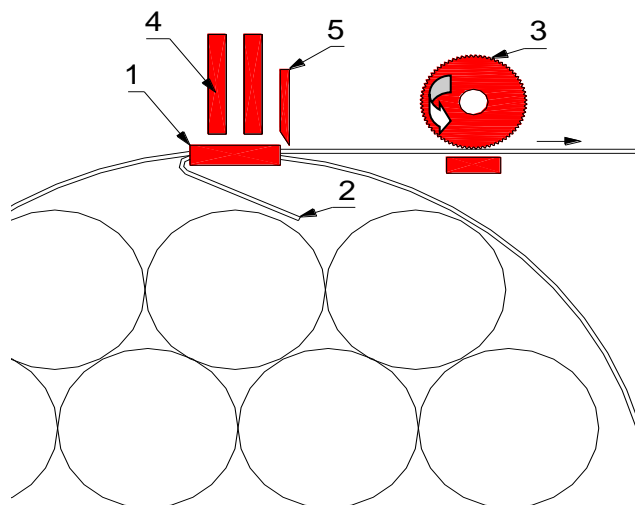

### 6.3. Operating the unit

#### Strapping the steel band

The steel band is routed from the uncoiler through the locking sleeve around the packing item and again through the sleeve.



#### Bending the beginning of band

The beginning of band is routed through the locking sleeve, approx. 4-5 cm, then it is bent sharply below the sleeve.

The loop resulting that way is pulled tight manually. The bent beginning of band must in any case be in contact with the packing item to be strapped.



#### Apply the unit

Hold the steel band being on top with your left hand. Press lifting lever and compressed air motor with your right hand. Slip the band below the tension wheel and then forward to the locking sleeve. Lower compressed air motor.



### Tensioning

Press the right switch-on key with the thumb of your right hand. The key is caught, until the tensioning is finished. The staff can interrupt the tensioning by pressing the red key on the right side.



### Sealing

Use the thumb of your right hand to press the left switch-on key until the sleeve is closed and the band is cut.



The unit then releases the seal. Hold the end of band cut with your left hand and press the lifting lever and the compressed air motor.

To be sure that the unit formed a clean seal, check the strapping thoroughly.



The following picture shows a correctly carved seal.

### Check the seals regular:

-  for crackings on the sleeve and
-  for neat cutting edges.

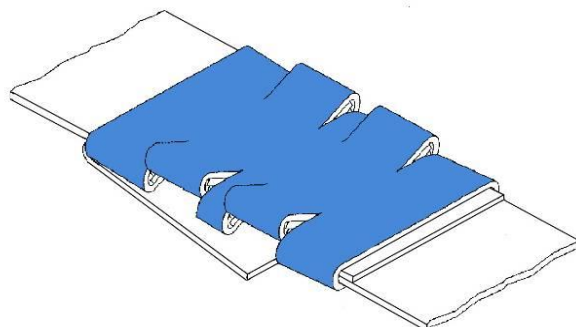

## 7. Operating Instructions

### 7.1. Distance between transport wheel and guide plate

The distance between transport wheel **41/132** and guide plate **129** is max. **0.2 mm**. The transport wheel and the guide plate may not come into contact with each other.

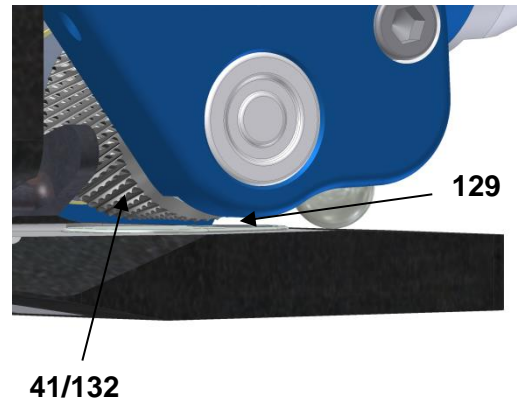

Setting:

Loosening the conternut **164** by means of a 10 wrench. Use a 12 wrench to set gap dimension with the adjusting screw **116**. Screw conternut.

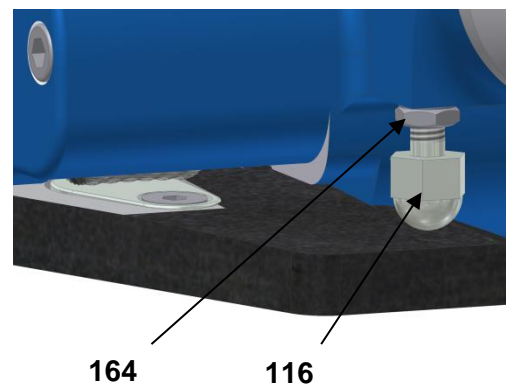

### 7.2. Setting the band tension

Setting the maintenance unit to 4 to 6 bar.

Loosen conternut **98** by means of a 8 wrench. Setting the band tension by means of hexagon socket screw key 2,5 mm. CW lower band tension, ccw higher band tension.

After the setting tighten conternut **98**.

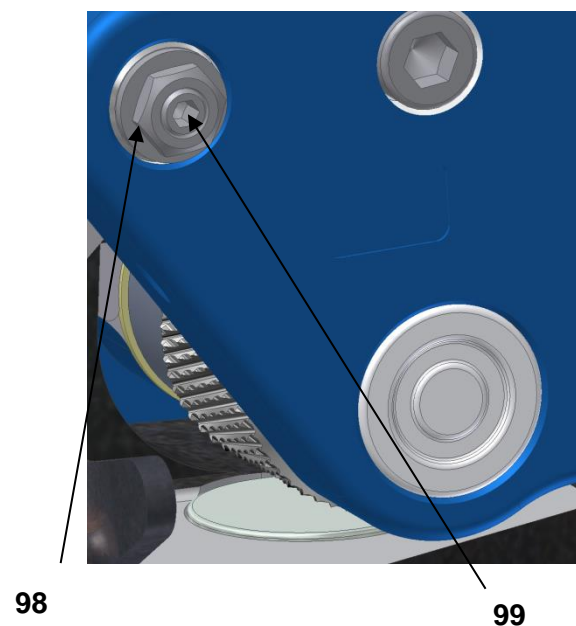



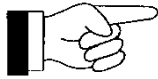

## 8. Maintenance

### 8.1. Cleaning and maintenance of the unit



Dirt and abrasion impair the function of the unit.  
Therefore clean the following areas every week.  
If possible, perform air-cleaning (wear protective glasses).



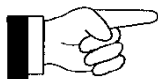

-  Insertion slot.
-  Hollow spaces of the sealing pincers.
-  Transport wheel.
-  Guide screw

Then oil it with a commercial spray oil.



**Do not use any solvent containing cleaning agents for reasons of health.**

#### **Maintenance unit!**

-  daily check of the compressed air
-  daily check of the oil level
-  draining the water separator
-  cleaning the filter according to instructions

#### **Tool inspection!**

Perform a daily visual inspection of the outside of the unit. The early detection of damaged parts extends the life of the unit. Replace all damaged parts with new parts.

## 9. Declaration of conformity of the machinery

### EC declaration of conformity of the machinery

in terms of the directive 2006/42/EC on machinery, Annex II A

The manufacturer

TITAN Umreifungstechnik GmbH & Co.KG  
Berliner Straße 51-55  
58332 Schwelm

herewith declares that the pneumatic strapping tool for steel strap described below

Type designation: MAX  
Serial number: 265 001100

**corresponds to the provisions of the following EC directive:**

Machine directions 2006/42/EG

**Used harmonised standards, published in the official journal of the EU:**

- EN ISO 12100-1: 2004*, Safety of machinery – Basic concepts, general principles for design - Part 1: Basic terminology, methodology
- EN ISO 12100-2: 2004*, Safety of machinery – Basic concepts, general principles for design - Part 2: Technical principles and specifications
- EN 1010-1:2005* Safety of machinery – Safety requirements for the design and construction of printing and paper processing machines - Part 1: General requirements (Final concept 02/2003)
- EN 1010-3: 2002*, Safety of machinery - Safety requirements for the design and construction of printing and paper processing machines - Part 3: Cutting machines

**A non-approved modification of the machinery implicates the loss of validity of this declaration.**

Authorized representative for the compilation of the technical documentation:

**TITAN Umreifungstechnik GmbH & Co. KG**  
**Berliner Strasse 51-55**  
**58332 Schwelm**

Schwelm, the 26.03.2012



Peter Wilhelm Lenzen  
President

TITAN Umreifungstechnik  
GmbH & Co. KG  
Sitz der Gesellschaft: Schwelm  
HR A 4724, Amtsgericht Hagen  
USt-Ident.Nr. DE 187983242

Persönlich haltende Gesellschafterin  
TITAN Umreifungstechnik Verwaltungsgesellschaft  
mbH  
Sitz der Gesellschaft: Schwelm  
HR B 0410, Amtsgericht Hagen  
Geschäftsführer: Peter Wilhelm Lenzen

Commerzbank AG, Iserlohn  
Volksbank Hohenlimburg eG  
Postbank Dortmund  
Kreissparkasse Düsseldorf

BLZ 445 400 22  
BLZ 450 615 24  
BLZ 440 100 46  
BLZ 301 502 00

Kto. 571 256 700  
Kto. 4 046 373 909  
Kto. 004 843 04 63  
Kto. 2 057 453

BIC: COBA DE FF 445  
BIC: GENO DE M1 HHF  
BIC: PBNK DEFF 440  
BIC: WELA DE D1 KSD

IBAN: DE41 4454 0022 0571 2567 00  
IBAN: DE32 4506 1524 4046 3739 00  
IBAN: DE52 4401 0046 0048 4304 63  
IBAN: DE40 3015 0200 0002 0574 53



**11. Français****Sommaire**

	Page
<b>1. Angaben zum Hersteller / Manufacturer details / Indication au fabricant .....</b>	<b>3</b>
<b>2. Généralités.....</b>	<b>34</b>
2.1. Utilisation conventionnelle .....	35
2.2. Remarque relative à la protection de l'environnement .....	35
<b>3. Données techniques .....</b>	<b>36</b>
<b>4. Prescriptions de sécurité.....</b>	<b>37</b>
<b>5. Mise en service.....</b>	<b>40</b>
5.1. Suspension de l'appareil .....	40
5.2. Compression et alimentation d'air comprimé .....	41
<b>6. Manuel d'instruction .....</b>	<b>42</b>
6.1. Construction .....	42
6.2. Principe de fonctionnement .....	42
6.3. Utilisation de l'appareil .....	43
<b>7. Réglages .....</b>	<b>45</b>
7.1. Ecartement entre la molette et la pastille lisse .....	45
7.2. Réglage de la tension du feuillard .....	45
<b>8. Ajustement.....</b>	<b>46</b>
8.1. Maintenance .....	46
<b>9. Déclaration CE de conformité des machines .....</b>	<b>47</b>
<b>12. Explosionszeichnung / Exploded drawing / Vue éclatéé.....</b>	<b>48</b>
<b>13. Ersatzteilliste / Spare parts list / Liste de pièces de rechange.....</b>	<b>51</b>
<b>Bestellformular /Order form / Formulaire de commande.....</b>	<b>55</b>

## 2. Généralités

L'appareil ainsi que son utilisation correcte, conforme aux prescriptions. Il contient des informations importantes sur la manière d'utiliser l'appareil en toute sécurité, convenablement et économiquement. Le respect des consignes contribue à éviter les accidents, à réduire les réparations et les temps d'indisponibilité, ainsi qu'à accroître la fiabilité et la durée de vie de l'appareil.

Ce mode d'emploi doit être à disposition sur le lieu d'utilisation de l'appareil. Il doit être lu et mis en application par toutes les personnes qui travaillent avec l'appareil. Ces travaux concernent notamment l'utilisation, l'élimination des dysfonctionnements et la maintenance.

En plus de ce mode d'emploi et des réglementations de prévention des accidents en vigueur dans le pays respectif et sur le site d'utilisation, il est impératif de respecter les règles techniques reconnues pour un travail sûr et correct.

Remarque relative aux symboles d'avertissement et d'avis utilisés:



**Prudence!**

Est employé en cas de risques pour la vie et la santé des personnes.



**Attention!**



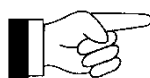

Est employé en cas de risques de dommages matériels.



**Information!**

Est employé pour les remarques d'ordre général et pour les instructions dont le non-respect peut entraîner des dysfonctionnements.

**Cet appareil se distingue par:**

-  Haute performance dans les relations entre la capacité de tension et la vitesse pour tendre le feuillard
-  Construction robuste et durable
-  Raccord pour de l'air comprimé possible du haut et du côté
-  Plus de tuyauterie pneumatique, ce qui garantit une ergonomie et utilisation parfaite
-  Usage facile de feuillard HAT 32 x 0,8 mm



Copyright © TITAN Umreifungstechnik GmbH & Co.KG 2011 - Tous droits réservés.

Toute photocopie, reproduction, diffusion, distribution intégrale ou partielle de ce manuel nécessite l'accord préalable, explicite et écrit de la société TITAN Umreifungstechnik GmbH & Co.KG. Il ne doit être ni reproduit, ni transmis, ni diffusé sous n'importe quelle forme.



est une marque enregistrée de la société TITAN Umreifungstechnik GmbH & Co.KG.

## 2.1. Utilisation conventionnelle

-  Cet appareil est destiné au cerclage de colis lourds comme les profilés d'acier, et paquets, tubes, bobines etc. L'appareil a été conçu et construit pour assurer un cerclage en toute sécurité. L'appareil est destiné au cerclage avec des feuillards d'emballage en acier
-  L'appareil de cerclage satisfait aux exigences allemandes et européennes en matière de sécurité et correspond aux spécifications des normes suivantes
-  **Abus possible**  
Cet appareil ne convient pas au cerclage avec des feuillards en plastique.

### Directive CE:

Regardez Déclaration de Conformité (Page: 47)

### Normes appliquées et spécifications techniques:

Regardez Déclaration de Conformité (Page: 47)

## 2.2. Remarque relative à la protection de l'environnement

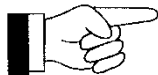

**Aucunes matières nuisibles à la santé. Physiques ou chimiques, ne son utilisées our la fabrication des appareils. Pour le traitement des dè déchets, il faut observer les prescriptions légales en vigueur.**

### 3. Données techniques

⊘	<b>Poids:</b>	11, 3 kg
⊘	<b>Avec suspension:</b>	11, 7 kg
	<b>Dimensions</b>	
⊘	<b>Sans suspension:</b>	L = 410 mm B = 195 mm H = 220 mm
⊘	<b>Avec suspension:</b>	L = 450 mm H = 300 mm
⊘	<b>Effort de serrage:</b>	réglable, 8000 N
⊘	<b>Vitesse de serrage:</b>	110 mm/sec.
⊘	<b>Pression d'air:</b>	max. 6.0 bar min. (Qualité hautement résistante) 5 bar
⊘	<b>Consommation d'air:</b>	11 NI/sec. pour serrage Ni pour fermeture
⊘	<b>Raccord pour air comprimé:</b>	G ¼"
⊘	<b>Niveau sonore:</b>	76 db(A)
⊘	<b>Tuyau:</b>	diamètre intérieur mini.= 8 mm
⊘	<b>Fermeture:</b>	fermeture à douilles, entaille simple
⊘	<b>Résistance de fermeture:</b>	env. 75 % de la charge de rupture du feuillard
⊘	<b>Type de douille:</b>	<b>RSK 19</b> Largeur de bande 19 mm <b>RSK 25</b> Largeur de bande 25 mm <b>RSK 32</b> Largeur de bande 32 mm

#### Feuillard d'acier

---

⊘	Largeurs de bande:	19, 25, 32 mm
	<b>Qualité normale</b>	
⊘	Épaisseur de bande:	0,8 – 1,0 mm
⊘	Résistance à la traction:	jusqu'à env. 900 N/mm <sup>2</sup>
	<b>Qualité hautement résistante</b>	
⊘	Épaisseur de bande:	0,8 mm
⊘	Résistance à la traction:	jusqu'à env.. 1100 N/mm <sup>2</sup>

## 4. Prescriptions de sécurité

### Utilisation conventionnelle

L'utilisation conforme de cet appareil de cerclage pneumatique consiste en un liage, la réunion et la sécurisation par un cerclage au feuillard d'acier. Les matériaux d'emballage comme les aciers profilés, et paquets, tufs bobines etc. ne sont que quelques cas d'application adaptés. Le produit était conçu et construit pour une manipulation sûre au cours du cerclage.

L'appareil est destiné au cerclage avec les bandes d'emballage en acier.



### Usage injuste possible

**Les feuillards ne doivent être utilisés comme moyen de levage**, ce dispositif de cerclage est exclusivement destiné à être utilisé conformément à l'emploi précité.







Le cerclage avec la bande en matière plastique n'est pas possible avec cet appareil.

### Garantie et responsabilité

**La société TITAN GmbH & Co. KG accorde une garantie de 6 mois sur tous les appareils de cerclage qu'elle commercialise. Cette garantie englobe tous les défauts dont on peut prouver qu'ils sont dus à une mauvaise fabrication ou à un vice de matériel.**

#### **Les pièces d'usure sont exclues de la garantie**

Les prétentions à garantie et à responsabilité sont exclues si elles sont dues à une ou plusieurs des causes suivantes:

-  Utilisation de l'appareil non conforme aux prescriptions.
-  Montage, mise en service, utilisation ou entretien incorrect de l'appareil.
-  Utilisation de l'appareil sans dispositifs de sécurité et de protection en ordre de marche
-  Non-respect des consignes indiquées dans le mode d'emploi.
-  Modifications constructives arbitraires effectuées sur l'appareil.
-  Défaillance de surveillance des pièces de l'appareil soumises à l'usure.
-  Réparations effectuées de manière incorrecte.

La société se réserve le droit de modifier à tout moment l'étendue des livraisons à des fins d'amélioration des produits.

Le non-respect des consignes de sécurité figurant ci-dessous, ainsi que les erreurs de manipulation de l'appareil peuvent entraîner des blessures graves.

**Informez-vous!**

Avant d'utiliser cet appareil, lisez le mode d'emploi avec grande attention.

**Protégez-vous!**

Pendant le travail, portez des dispositifs de protection pour les yeux, le visage et les mains (gants anti-cisaillement).

**Attention!****Le feillard saute!**

Lorsque vous coupez le feillard, maintenez la partie supérieure et écartez-vous.

**Attention!**

La partie inférieure du feillard saute.

**Attention!****Le feillard peut se déchirer!**

Pendant le serrage, le feillard peut se déchirer! Ne vous tenez pas dans l'alignement du feillard. Veillez à ce que personne d'autre ne se tienne dans la zone de travail.

**Prudence!**

Risque d'écrasement!

Ne pas mettre les doigts dans la zone d'action de la roue de serrage.

**Prudence!****Cerclez uniquement les marchandises!**

Pendant le cerclage, il ne doit pas se trouver de main ni d'autre partie du corps entre le feillard et la marchandise.

**Utilisez uniquement des pièces de rechange TITAN d'origine!**

L'emploi d'autres pièces de rechange exclut toute prestation de garantie et toute responsabilité



Utilisez impérativement un ressort conforme aux consignes de sécurité!



Utiliser uniquement des douilles de fermeture **TITAN d'origine!**



**Ne pas dépasser le niveau de pression d'air!**

L'air comprimé maxi. établi à 6.0 bar ne doit pas être dépassé.

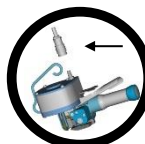

**Utiliser un couplage d'origine.** Il est impératif d'utiliser des couplages conformes aux consignes de sécurité.



Ne pas utiliser de bouteilles à gaz ou d'air comprimé L'appareil ne doit pas être raccordé à une bouteille à gaz ou à air comprimé.



L'emploi d'un feillard non recommandé peut entraîner des déchirements de feillard pendant le processus de serrage ainsi qu'une mauvaise qualité de fermeture. Utilisez uniquement des **produits de qualité TITAN!**



Cet appareil doit impérativement être utilisé par du personnel qui a été familiarisé avec son utilisation. Contactez votre **Conseiller emballage TITAN** si vous avez des questions à ce sujet.



**Poste de travail**

Maintenez en ordre votre zone de travail. Le désordre présente des risques d'accident. Lors du cerclage, veillez à adopter une position stable et équilibrée pour prévenir tout risque de chute. N'utilisez jamais l'appareil dans une mauvaise position de travail!



**Maintenance de l'appareil**

Seul un appareil en état impeccable fonctionne en toute sécurité. Vérifiez régulièrement l'état de votre appareil pour vous assurer qu'il ne présente pas de pièces défectueuses ou usées. Ne travaillez jamais avec un appareil qui présente des pièces défectueuses ou usées. Il est strictement interdit d'effectuer des modifications sur l'appareil. Le non-respect de cette consigne peut entraîner de graves blessures.

## 5. Mise en service

### 5.1. Suspension de l'appareil

L'appareil possède une anse de suspension bascula blé permettant de le suspendre par dispositif à ressort («balancer») dans les trois principales positions de travail, en lévitation.

Position normale

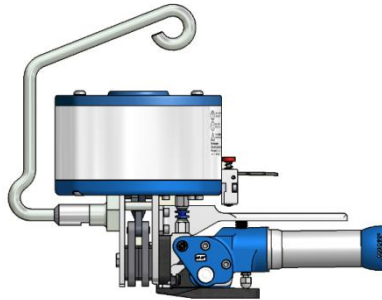

Position verticale

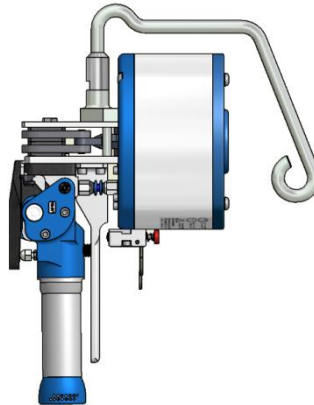

Position horizontale

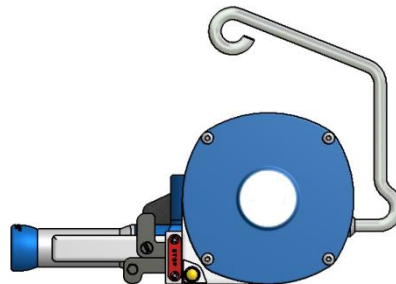



## 5.2. Compression et alimentation d'air comprimé

Le moteur et le cylindre à air comprimé sont lubrifiés par les embruns d'huile de air comprimé. Une compression d'air parfaite est donc une condition impérative pour un bon fonctionnement de l'appareil. Cette condition ne peut être remplie que par un conditionneur 3/8" possédant une grande sécurité de fonctionnement et composé d'un purgeur de compresseur, d'une vanne de réduction de pression avec manomètre et d'un graisseur.

Le graisseur doit délivrer une quantité suffisante d'huile, soit env. 1 goutte par cerclage. La longueur du tuyau ne doit pas dépasser 5 m. Son diamètre intérieur doit être d'au moins 8 mm. Il faut veiller à ce que le tuyau ne présente pas de boucles où l'huile peut s'accumuler.

Choix de l'huile de graissage: exempte de résine et d'acide, avec une viscosité de 2-4° E à 50°.



**L'appareil ne peut jamais être utilisé sans huile dans le graisseur. Le moteur pneumatique sera dédommagé irrémédiablement. Dans ce cas pas de garantie.**

**Pression de service maxi. : 6 bar.**



**Attention, risque de déchirement du feuillard! Le feuillard peut se déchirer si la pression de service de 6 bar est dépassée. Ces déchirements peuvent causer des blessures au technicien en poste.**

## 6. Manuel d'instruction

### 6.1. Construction

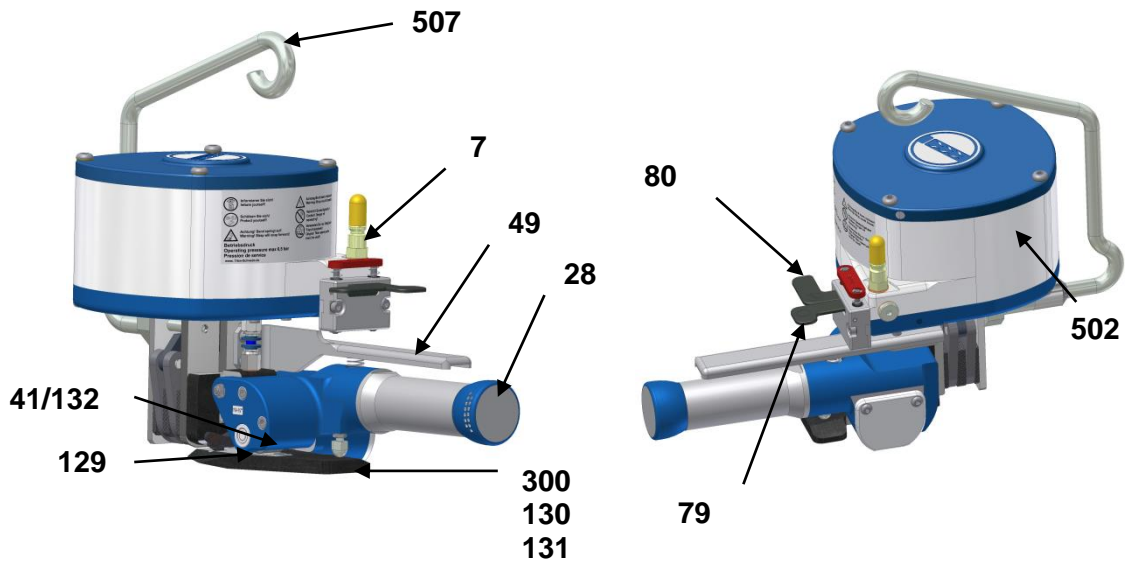

- 7 Raccord fileté d'alimentation en air comprimé
- 130 Corps de serrage
- 131
- 300
- 49 Levier d'aération
- 507 Suspension

- 79 Levier de serrage
- 80 Levier de fermeture
- 129 Vis coulissante
- 41/132 Roue de transport
- 28 Moteur à air comprimé
- 502 Cylindre

### 6.2. Principe de fonctionnement

1. Guider le feuillard à travers la douille manuellement,
2. replier l'entame de feuillard,
3. serrer avec la roue de transport,
4. fermer en encochant la douille
5. détacher le feuillard amené

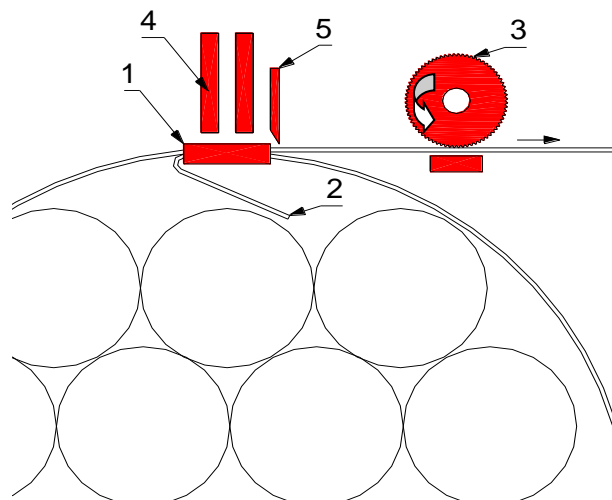

### 6.3. Utilisation de l'appareil

#### Encerclement du feillard d'acier

Le feillard d'acier est passé par la douille de fermeture depuis le dévidoir, guidé autour de la marchandise et de nouveau passé à travers la douille.



#### Repli de l'entame de feillard

L'entame du feillard est insérée d'env. 4-5 cm dans la douille de fermeture, puis repliée à vif sous la douille. La boucle ainsi formée est ensuite serrée à la main. L'entame repliée doit impérativement être placée contre la marchandise à cercler.



#### Mise en place de l'appareil

Maintenir le feillard d'acier du haut avec la main gauche. Avec la main droite, compresser le levier d'aération et le moteur à air comprimé. Glisser le feillard sous la roue de serrage en l'avançant jusqu'à la douille de fermeture. Abaisser le moteur à air comprimé.



## Serrage

Actionner la touche droite de mise en marche avec le pouce de la main droite. La touche s'enclenche et reste enclenchée jusqu'à la fin du processus de serrage.

Le processus de serrage peut être interrompu en pressant sur la rouge touche à droite.



## Fermeture

Avec le pouce de la main droite, actionner la touche de mise en marche gauche jusqu'à ce que la douille soit fermée et le feuillard découpé.



L'appareil débloque alors la fermeture. Avec la main gauche, maintenir l'extrémité de feuillard découpée et compresser le levier d'aération et le moteur à air comprimé.

Pour s'assurer que l'appareil a réalisé une fermeture nette, vérifier soigneusement le cerclage.



Voilà à quoi ressemble une fermeture correctement réalisée.

## Vérifier régulièrement l'état du cerclage:

-  Aux amorces de rupture au niveau de la chape et
-  aux arêtes propres.

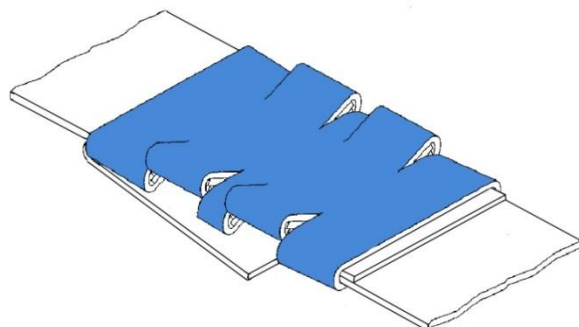

## 7. Réglages

### 7.1. Ecartement entre la molette et la pastille lisse

L'écartement entre la molette **41/132** et la pastille lisse **129** ne peut pas dépasser **0.2 mm**.

La molette et la pastille lisse ne peuvent pas se toucher.

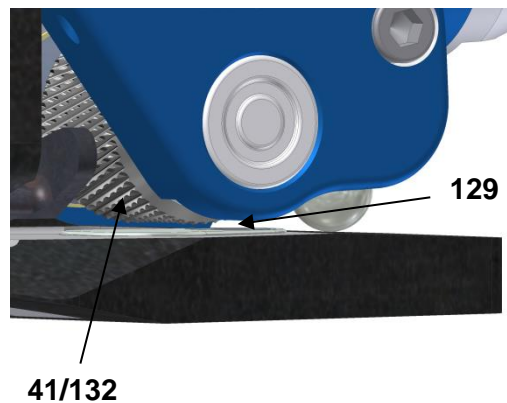

#### Réglage:

Desserrer l'écrou **164** au moyen d'une clé plate de 10. Avec une clé plate de 12 régler l'écartement par le vis de réglage **163**. Resserrer l'écrou.

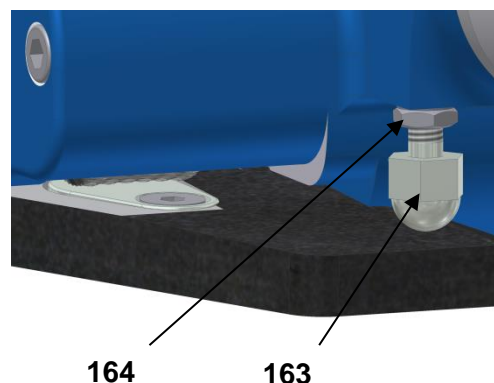

### 7.2. Réglage de la tension du feillard

Régler le conditionneur à 4–6 bar.

Desserrer le contre-écrou **98** avec une clé plate de 8. Régler la tension de feillard souhaitée au vis d'étranglement **99** avec une clé allen 2,5 mm.

Une tension plus faible en sens horaire et plus élevée en sens antihoraire.

Le réglage étant effectué, resserrer le contre-écrou **98**.

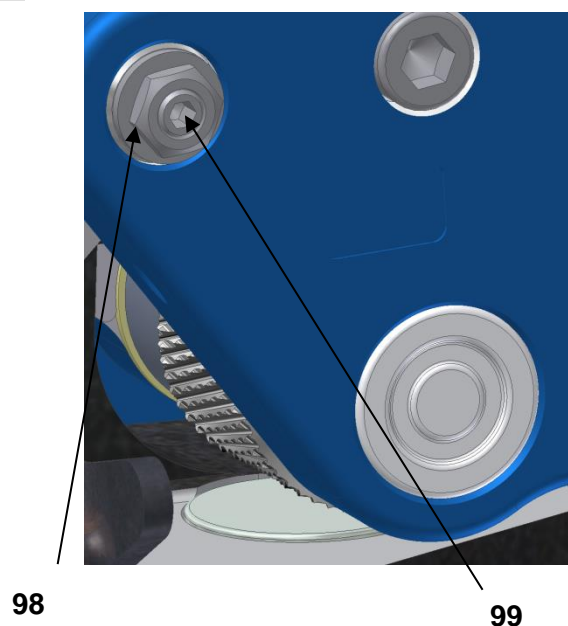





## 8. Ajustement

### 8.1. Maintenance



La crasse et l'usure entravent le fonctionnement de l'appareil. C'est pourquoi les parties suivantes doivent être nettoyées chaque semaine. Dans la mesure du possible, purger à l'air comprimé (porter des lunettes de protection).





-  Fente d'insertion
-  Espaces creux de la pince de fermeture
-  Roue de transport
-  Vis coulissante

Ensuite, graisser à l'aide d'une huile de pulvérisation fine courante.



**Pour des raisons de nocivité pour la santé,  
veuillez ne pas employer d'agents de nettoyage  
contenant des solvants.**

### Conditionneur!

-  Contrôle quotidien de la pression d'air
-  Contrôle quotidien du niveau d'huile
-  Vidange du purgeur de compresseur
-  Nettoyage du filtre conformément aux consignes

### Inspection de l'appareil!

Chaque jour, effectuez un contrôle visuel de l'extérieur de l'appareil. La détection précoce des pièces endommagées prolonge la durée de vie de l'appareil. Remplacez toutes les pièces endommagées par des pièces neuves.

## 9. Déclaration CE de conformité des machines

### Déclaration CE de conformité des machines

conformément à la directive 2006/42/CE relative aux machines, Annexe II A

Le fabricant

TITAN Umreifungstechnik GmbH & Co.KG  
Berliner Straße 51-55  
58332 Schwelm

déclare par la présente que l'appareil de cerclage pneumatique pour feuillard acier décrit ci-après

Type de modèle: MAX  
Numéro de série: 265 001100

**est conforme aux dispositions de directive CE suivantes:**

Directive 2006/42/CE relative aux machines

**Les normes harmonisées, qui ont été utilisées, dont texte est publié au Journal officiel de l'Union européenne:**

*EN ISO 12100-1: 2004*, Sécurité des machines – Notions fondamentales, principes généraux de conception - Partie 1: Terminologie de base, méthodologie

*EN ISO 12100-2: 2004*, Sécurité des machines – Notions fondamentales, principes généraux de conception - Partie 2: Principes techniques

*EN 1010-1:2005* Sécurité des machines – Exigences techniques de sécurité pour la conception et la construction de machines à imprimer et de transformation du papier - Partie 1: Règles générales (Péroraison brouillon 02/2003)

*EN 1010-3: 2002*, Sécurité des machines - Exigences techniques de sécurité pour la conception et la construction de machines à imprimer et de transformation du papier - Partie 3: Machine de fileter

**Une modification non convenue de la machine engendra la perte de validité de cette déclaration.**

La personne autorisée à constituer le dossier technique:

**TITAN Umreifungstechnik GmbH & Co. KG**  
**Berliner Strasse 51-55**  
**58332 Schwelm**

Schwelm, le 26.03.2012

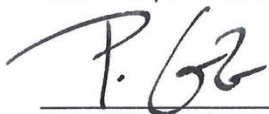

Peter Wilhelm Lenzen  
Président Directeur Général

TITAN Umreifungstechnik  
GmbH & Co. KG  
Sitz der Gesellschaft: Schwelm  
HR A 4724, Amtsgericht Hager  
USt-Ident.Nr. DE 187983242

Persönlich haftende Gesellschafterin  
TITAN Umreifungstechnik Verwaltungsgesellschaft  
mbH  
Sitz der Gesellschaft: Schwelm  
HR B 6416, Amtsgericht Hagen  
Geschäftsführer: Peter Wilhelm Lenzen

Commerzbank AG Iserlohn  
Volksbank Hohenlimburg eG  
Postbank Dortmund  
Kreissparkasse Düsseldorf

BIZ 445 400 22 Kto. 571 256 700  
BIZ 450 615 24 Kto. 4 046 373 900  
BIZ 440 100 46 Kto. 004 843 04 63  
BIZ 301 502 00 Kto. 2 057 453

BIC: COBA DE 33 445  
BIC: GENO DE 31 111  
BIC: PBNK DE 33 440  
BIC: WELA DE 31 111

IBAN: DE41 4454 0022 0571 2567 00  
IBAN: DE32 4506 1524 4046 3739 00  
IBAN: DE52 4401 0046 0048 4304 63  
IBAN: DE40 3015 0200 0002 0574 53

**12. Explosionszeichnung / Exploded drawing / Vue éclatée**

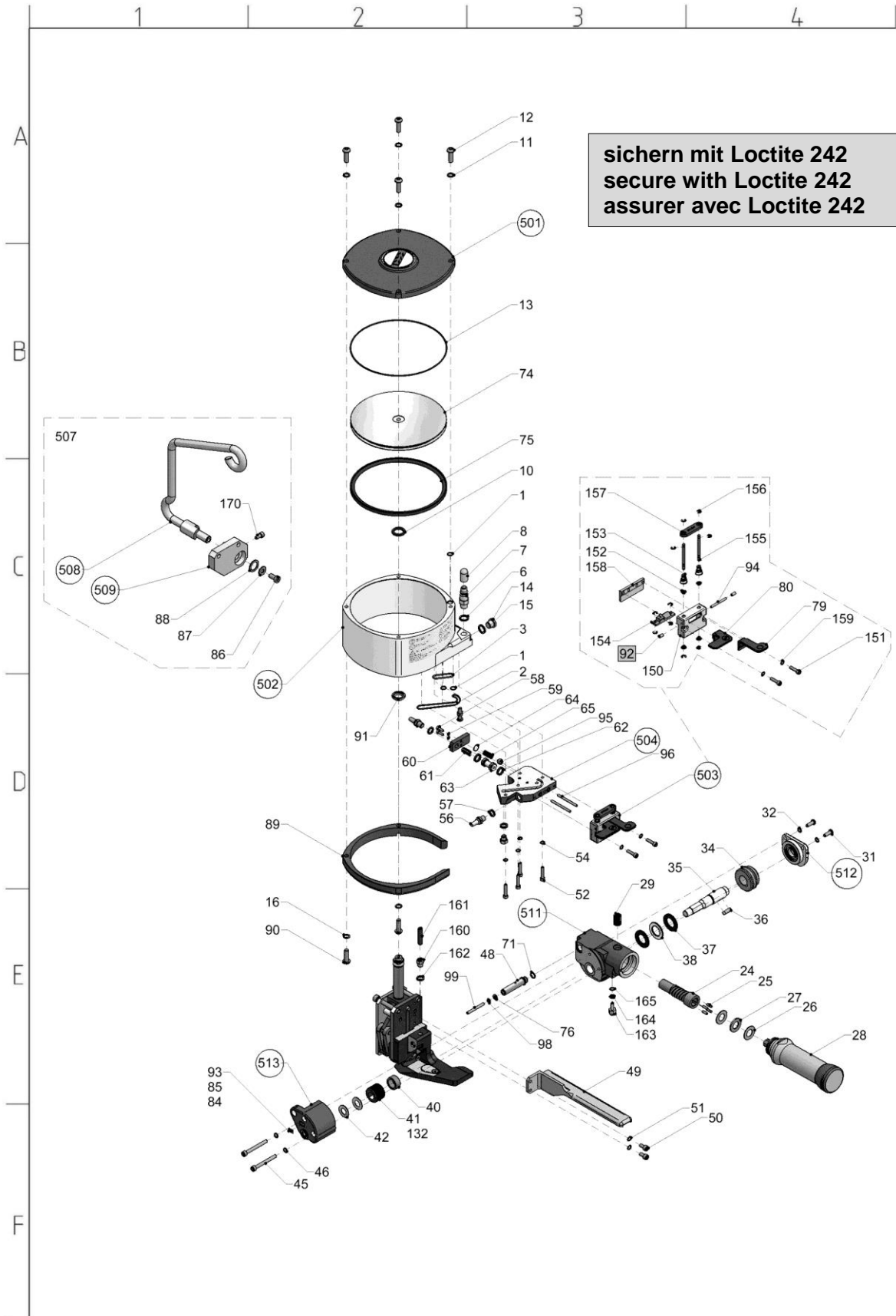



**32mm Bandbreite / 32mm band width / Largeur de bande 32 mm**

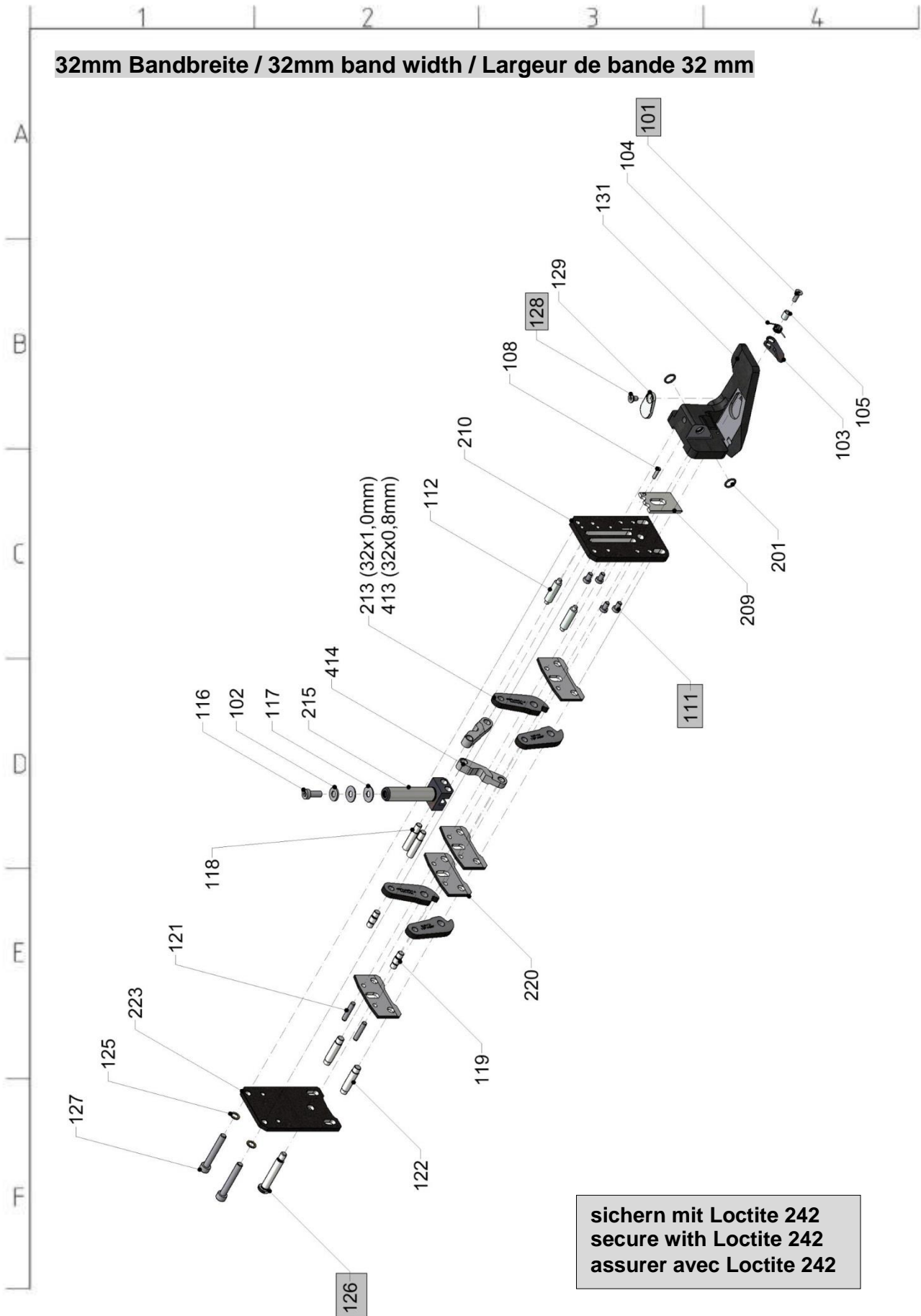

**sichern mit Loctite 242  
secure with Loctite 242  
assurer avec Loctite 242**

19, 25mm Bandbreite / 19, 25mm band width /  
 Largeur de bande 19, 25 mm

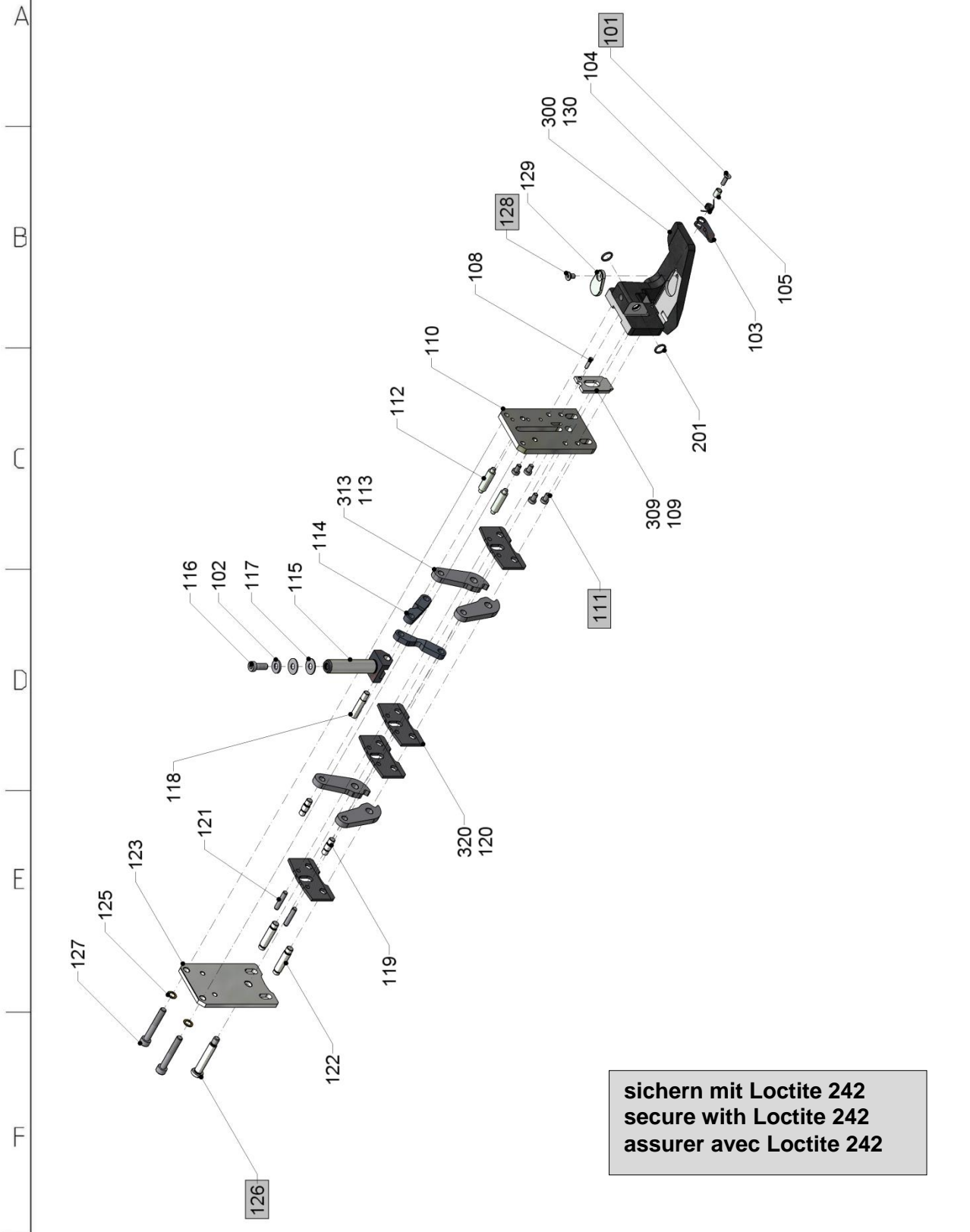

### 13. Ersatzteilliste / Spare parts list / Liste de pièces de rechange

Pos.	Benennung	Description	Dénomination	St. Pcs. Pc.	
1	O-Ring – Ø8 x 1,5	O-Ring – Ø8 x 1,5	Joint torique Ø8 x 1,5	3	
2	O-Ring – Ø68 x 2	O-Ring – Ø68 x 2	Joint torique Ø68 x 2	1	
3	O-Ring – Ø25,3 x 2,4	O-Ring – Ø25,3 x 2,4	Joint torique Ø25,3 x 2,4	1	
6	Dichtring	Sealing ring	Bague d'étanchéité	1	
7	Stecknippel G ¼	Nipple G¼	Nipple à fichet G¼	1	
8	Tauchkappe	Submersible cap	Capuchon plongeur	1	
10	Turcon-Glyd Ring	Turcon-Glyd Ring	Bague Turcon-Glyd	1	
11	Sicherungsscheibe	Locking washer	Rondelle d'arrêt	4	
12	Schraube – M8 x 25	Screw – M8 x 25	Vis – M8 x 25	4	
13	O-Ring Ø175 x 2	O-Ring Ø175 x 2	Joint torique Ø175 x 2	1	
14	Blindstopfen G ¼	Blind plug G ¼	Plot de remplissage G ¼		
15	Dichtring	Sealing ring	Bague d'étanchéité	1	
16	Sicherungsscheibe	Locking washer	Rondelle d'arrêt	2	
<b>24</b>	<b>Schnecke</b>	<b>Worm</b>	<b>Vis sans fin</b>	<b>1</b>	<b>V</b>
25	Stift – 4m6 x 12	Pin – 4m6 x 12	Goupille – 4m6 x 12	4	
26	Axialscheibe	Axial washer	Rondelle axiale	2	V
27	Axial-Nadelkranz	Axial bearings	Palier lisse de butée	1	V
28	Druckluftmotor	Compressed air motor	Moteur à air comprimé	1	
29	Druckfeder	Pressure spring	Ressort de pression	1	
31	Schraube – M6 x 16	Screw – M6 x 16	Vis – M6 x 16	2	
32	Sicherungsscheibe	Locking washer	Rondelle d'arrêt	2	
<b>34</b>	<b>Schneckenrad</b>	<b>Worm gear</b>	<b>Roue hélicoïdale</b>	<b>1</b>	<b>V</b>
<b>35</b>	<b>Transportwelle</b>	<b>Transport shaft</b>	<b>Arbre de serrage</b>	<b>1</b>	
36	Passfeder	Feather key	Ressort d'ajustage	1	
37	Wellenscheibe	Shaft washer	Rondelle axiale	2	V
38	Axial-Nadelkranz	Axial bearings	Palier lisse de butée	1	V
<b>40</b>	<b>Distanzbuchse</b>	<b>Distance sleeve</b>	<b>Douille d'ecartement</b>	<b>1</b>	
<b>41</b>	<b>Spannrad</b>	<b>tensioning wheel</b>	<b>Roue de tension</b>	<b>1</b>	<b>V</b>
42	Gegenscheibe	Axial washer	Rondelle axiale	2	V
45	Schraube – M6 x 55	Screw – M6 x 55	Vis – M6 x 55	2	
46	Sicherungsscheibe	Locking washer	Rondelle d'arrêt	2	
<b>48</b>	<b>Wippenbolzen</b>	<b>Rocking bolt</b>	<b>Boulon à bascule</b>	<b>1</b>	
<b>49</b>	<b>Lüfthebel</b>	<b>Lifting lever</b>	<b>Levier d'aération</b>	<b>1</b>	
50	Schraube – M6 x 12	Screw – M6 x12	Vis – M6 x 12	2	
51	Sicherungsscheibe	Locking washer	Rondelle d'arrêt	2	
52	Schraube – M5 x 25	Screw – M5 x 25	Vis – M5 x 25	4	
54	Sicherungsscheibe	Locking washer	Rondelle d'arrêt	4	

**V** = Verschleißteil, wearing part, pièce d' usure  
**R** = Austauschteil, Replacement parts, pièce d'échange  
**I** = Erstausrüstung, initial equipment, équipement initial  
**B** = bei Bedarf, if necessary, Au besoin  
**O** = Option, option, option

Pos.	Benennung	Description	Dénomination	St. Pcs. Pc.	
56	Schalldämpfer	Silencer	Silencieux	2	
57	Dichtring	Sealing ring	Bague d'étanchéité	2	
58	Schraube – M4 x 12	Screw – M4 x 12	Vis – M4 x 12	2	
59	Sicherungsscheibe	Locking washer	Rondelle d'arrêt	2	
<b>60</b>	<b>Deckel</b>	<b>Cover</b>	<b>Chapeau de soupape</b>	<b>1</b>	
61	Druckfeder	Pressure spring	Ressort de pression	1	
62	Turcon Glyd - Ring	Turcon Glyd Ring	Bague Turcon-Glyd	2	
<b>63</b>	<b>Ventil-Kolben</b>	<b>Valve piston</b>	<b>Piston à soupape</b>	<b>1</b>	
64	O-Ring – Ø12 x 1	O-Ring – Ø12 x 1	Joint torique – Ø12 x 1	1	
65	Druckfeder	Pressure spring	Ressort de pression	1	
71	O-Ring – Ø9 x 2	O-Ring – Ø9 x 2	Joint torique – Ø9 x 2	1	
<b>74</b>	<b>Kolben</b>	<b>Piston</b>	<b>Piston</b>	<b>1</b>	
75	Turcon – Glyd - Ring	Turcon-Glyd Ring	Bague Turcon - Glyd	1	V
76	Spannscheibe	Conical spring washer	Rondelle élastique bombée	1	
<b>79</b>	<b>Spannhebel</b>	<b>Tension lever</b>	<b>Levier de serrage</b>	<b>1</b>	<b>V</b>
<b>80</b>	<b>Verschlusshebel</b>	<b>Locking lever</b>	<b>Levier de fermeture</b>	<b>1</b>	<b>V</b>
82	Betriebsdruckschild	Operating pressure plate	Plaque de pression de service	1	
83	CE - Zeichen	CE sign	Signe CE	1	
84	Formatschild 32	Format sign 32	Signe de format 32	1	
85	Formatschild 25	Format sign 25	Signe de format 25	1	
86	Schraube – M8 x 16	Screw – M8 x 16	Vis – M8 x 16	1	
87	Scheibe	Washer	Rondelle	1	
88	Federscheibe	Spring washer	Disque de ressort	1	
<b>89</b>	<b>Bügelhalter</b>	<b>Shackle holder</b>	<b>Support en forme d'anse</b>	<b>1</b>	
90	Schraube – M8 x 25	Screw – M8 x 25	Vis – M8 x 25	2	
91	Abstreifer	Wiper	Défecteur	1	V
92	Gewindestift – M5 x 10	Hexagon socket set screw – M5 x 10	Vis sans tête – M5 x 10	2	
93	Formatschild 19	Format sign 19	Signe de format 19	1	
94	Stift – 4m6 x 40	Pin – 4m6 x 40	Goupille – 4m6 x 40	1	
<b>95</b>	<b>Kegel</b>	<b>Conical nipple</b>	<b>Cône</b>	<b>1</b>	
96	Stift – 4m6 x 50	Pin – 4m6 x 50	Goupille – 4m6 x 50	2	
98	Mutter – M5	Nut - M5	Écrou – M5	1	
99	Gewindestift – M5 x 40	Hexagon socket set screw – M5 x 40	Vis sans tête – M5 x 40	1	
101	Schraube – M5 x16	Screw – M5 x 16	Vis – M5 x 16	1	
102	Spannscheibe	Conical Spring washer	rondelle élastique bombée	1	
<b>103</b>	<b>Bandführung</b>	<b>Band guidance</b>	<b>Guidage de feuillard</b>	<b>1</b>	<b>V</b>
104	Torsionsfeder	Torsion spring	Torsion du ressort	1	
<b>105</b>	<b>Distanzbuchse</b>	<b>Distance sleeve</b>	<b>Douille d'écartement</b>	<b>1</b>	
<b>108</b>	<b>Bolzen</b>	<b>Bolt</b>	<b>Boulon</b>	<b>1</b>	<b>V</b>

V = Verschleißteil, wearing part, pièce d' usure  
R = Austauschteil, Replacement parts, pièce d'échange  
I = Erstausrüstung, initial equipment, équipement initial  
B = bei Bedarf, if necessary, Au besoin  
O = Option, option, option

Pos.	Benennung	Description	Dénomination	St. Pcs. Pc.	
109	<b>Abschneidmesser 25mm</b>	<b>Cutter 25mm</b>	<b>Lame de coupe 25mm</b>	1	V
110	<b>Deckplatte 19, 25mm</b>	<b>Cover plate 19, 25mm</b>	<b>Plaque de couverture 19, 25mm</b>	1	
111	Schraube – M6 x 10	Screw – M6 x 10	Vis – M6 x 10	4	
112	<b>Achse</b>	<b>Axle</b>	<b>Bloquer pince</b>	2	
113	<b>Schneidbacke 25mm</b>	<b>Screw die 25mm</b>	<b>Filière 25mm</b>	4	V
114	<b>Knebelarm 19, 25mm</b>	<b>Toggle arm 19, 25mm</b>	<b>Vis à poignée 19, 25mm</b>	2	
115	<b>Kolbenstange 19, 25mm</b>	<b>Piston rod 19, 25mm</b>	<b>Tige de Piston 19, 25mm</b>	1	
116	Schraube – M8 x 20	Screw – M8 x 20	Vis – M8 x 20	1	
117	Axialscheibe	Axial washer	Rondelle axiale	2	
118	<b>Kolbenbolzen</b>	<b>Toggle bolt</b>	<b>Axe de piston</b>	2	
119	<b>Knebelbolzen</b>	<b>Piston pin</b>	<b>Boulon à garrot</b>	2	
120	<b>Kerbmesser 25mm</b>	<b>Notching cutter 25mm</b>	<b>Lame d'entaillage 25mm</b>	4	V
121	Stift – 6m6 x 30	Pin – 6m6 x 30	Goupille – 6m6 x 30	2	
122	<b>Zangenbolzen</b>	<b>Double jaw bolt</b>	<b>Boulon pince</b>	2	
123	<b>Deckplatte, vorn 19, 25mm</b>	<b>Cover plate, front 19, 25mm</b>	<b>Lame de coupe avant 19, 25mm</b>	1	
125	Sicherungsscheibe	Locking washer	Rondelle d'arrêt	2	
126	<b>Mittelbolzen</b>	<b>Middle bold</b>	<b>Pince</b>	1	
127	Schraube – M8 x 55	Screw – M8 x 55	Vis – M8 x 55	2	
128	Schraube – M6 x 10	Screw – M6 x 10	Vis – M6 x 10	1	
129	<b>Gleitplatte</b>	<b>Slide plate</b>	<b>Plague de glissement</b>	1	V
130	<b>Spannkörper 25mm</b>	<b>Tension element 25mm</b>	<b>Corps de serrage 25mm</b>	1	V
131	<b>Spannkörper 32mm</b>	<b>Tension element 32mm</b>	<b>Corps de serrage 32mm</b>	1	V
132	<b>Spannrad (HT)</b>	<b>Tensioning wheel (HT)</b>	<b>Roue de tension (HT)</b>	1	V, I
133	Druckluftmotor	Compressed air motor	Moteur à air comprimé	1	R
150	Rasthalter	Detent holder	Support de trame	1	
151	Schraube – M5 x 20	Screw – M5 x 20	Vis – M5 x 20	2	
152	Folienlager	Foil bearing	Palier de feuille	4	V
153	Kegelfeder	Conical spring	Ressort conique	2	
154	Linearraste	Linear detent	Encliqueteur linéaire	1	V
155	Führungsstift	Guiding pin	Tige de guidage	2	
156	Sicherungsscheibe - 4	Locking washer - 4	Rondelle d'arrêt - 4	10	
157	Stopptaste	Stop button	Touche d'arrêt	1	
158	Anschlagleiste	Stop bar	Listel de butée	1	
159	Sicherungsscheibe	Locking washer	Rondelle d'arrêt	2	
160	Steckverschraubung	Plug connection	Raccord embrochable	2	
161	Leitung	Pipe	Tuyau	1	
162	Dichtring	Sealing ring	Bague d'étanchéité	2	
163	<b>Stellschraube</b>	<b>Adjusting screw</b>	<b>Vis de fixation</b>	1	
164	Mutter	Nut	Écrou	1	

V = Verschleißteil, wearing part, pièce d' usure

R = Austauschteil, Replacement parts, pièce d'échange

I = Erstausrüstung, initial equipment, équipement initial

B = bei Bedarf, if necessary, Au besoin

O = Option, option, option

Pos.	Benennung	Description	Dénomination	St. Pcs. Pc.	
165	Sicherungsscheibe	Locking washer	Rondelle d'arrêt	1	
170	Schraube – M6 x 12	Screw – M6 x 12	Vis – M6 x 12	1	
201	O-Ring – Ø12 x 2	O-Ring – Ø12 x 2	Joint torique Ø12 x 2	2	V
209	Abschneidmesser 32mm	Cutter 32mm	Lame de coupe 32mm	1	V
210	Deckplatte 32mm	Cover plate 32mm	Plaque de couverture 32mm	1	
213	Schneidbacke 32x1,0mm	Screw die 32x1,0mm	Filière 32x1,0mm	4	V
215	Kolbenstange 32mm	Piston rod 32mm	Tige de Piston 32mm	1	
220	Kerbmesser 32mm	Notching cutter 32mm	Lame d'entaillage 32mm	4	V
223	Deckplatte, vorn 32mm	Cover plate, front 32mm	Lame de coupe avant 32mm	1	
300	Spannkörper 19mm	Tension Element 19mm	Corps de serrage 19mm	1	V
309	Abschneidmesser 19mm	Cutter 19mm	Lame de coupe 19mm	1	V
313	Schneidbacke 19mm	Screw die 19mm	Filière 19mm	4	V
320	Kerbmesser 19mm	Notching cutter 19mm	Lame d'entaillage 19mm	4	V
413	Schneidbacke 32x0,8mm	Screw die 32x0,8mm	Filière 32x0,8mm	4	V
414	Knebelarm 32mm	Toggle arm 32mm	Vis à poignée 32mm	2	
501	Deckel, komplett	Cover, complete	Bouchon, complet	1	
502	Zylinder, komplett	Cylinder, complete	Cylindre, complet	1	
503	Raste, komplett	Notch, complete	Encliqueteur, complet	1	
504	Ventilgehäuse, komplett	Valve housing, complete	Cage de soupape complète	1	
507	Aufhängung komplett	Suspension complete	Suspension complet	1	
508	Aufhängebügel komplett	Suspension shackle compl.	Anse de suspension complète	1	
509	Bügelhalter	Shackle holder	Support en forme d'anse	1	
511	Getriebegehäuse mit Lager	Gearbox with bearings	Carter avec coussinet	1	
512	Getriebedeckel mit Lager	Gear unit cover with bearings	Couvercle de carter avec coussinet	1	
513	Wippenlager mit Lager	Rocking bearings with bearings	Palier à bascule avec coussinets	1	

V = Verschleißteil, wearing part, pièce d' usure

R = Austauschteil, Replacement parts, pièce d'échange

I = Erstausrüstung, initial equipment, équipement initial

B = bei Bedarf, if necessary, Au besoin

O = Option, option, option

## Bestellformular / Order form / Formulaire de commande

TITAN Umreifungstechnik GmbH & Co. KG

Ersatzteilservice / Spare parts service / Service des pièces de rechange

Berliner Str. 51 – 55

D-58332 Schwelm

**FAX: +49 (2336) 808-208**

Pos.	Benennung	Description	Dénomination	St. Pcs. Pc.
1	O-Ring – Ø8 x 1,5			1
↑ Beispiel ↑ / ↑ Example ↑ / ↑ Exemple ↑				

Bitte entsprechende Bandbreite ankreuzen Please tick off the relevant strap width desired Veuillez cocher la largeur de feuillard adéquate		
19 mm <input type="checkbox"/>	25 mm <input type="checkbox"/>	32 mm <input type="checkbox"/>

<b>Firma / Company / Société</b>	
<b>Kontaktperson / Contact person / Personne de contact</b>	
<b>Straße / Street / Rue</b>	
<b>PLZ, Ort / Zip code, place / Code postal, ville</b>	
<b>Telefon / Phone / Téléphone</b>	
<b>Fax, E-Mail</b>	

Datum, Date, Date

Unterschrift, Signature, Signature

<b>Das TITAN Gesamtprogramm</b>	<b>The TITAN range of products</b>	<b>La gamme de produits TITAN</b>
<b>Umreifungsgeräte</b> für Stahl- und Kunststoffband	<b>Strapping tools</b> for steel and plastic strap	<b>Appareils de cerclage</b> pour feuillard d'acier et plastique
<b>Umreifungsmaschinen und Aggregate</b> für Stahl- und Kunststoffband	<b>Strapping machines and aggregates</b> for steel and plastic strap	<b>Machines et têtes de cerclage</b> Pour feuillard d'acier et plastique
<b>Ballenumreifungssysteme</b> für Stahl- und Kunststoffband	<b>Baling systems</b> for steel and plastic strap	<b>Systèmes de cerclage de balles</b> Pour feuillard d'acier et plastique
<b>Crimpsysteme</b>	<b>Crimp systems</b>	<b>Systèmes crimp</b>
<b>Stanzverbinder</b>	<b>Strip joining devices</b>	<b>Système d'agrafage de bobines</b>
<b>Verpackungsband</b> aus Stahl- und Kunststoffband	<b>Strapping</b> Steel and plastic strap	<b>Feuillard d'emballage</b> Acier et plastique
<b>Verschlussdüsen</b>	<b>Seals</b>	<b>Chapes</b>
<b>Zubehör</b>	<b>Accessories</b>	<b>Accessoires</b>
		<p>TITAN Umreifungstechnik GmbH &amp; Co. KG  Postfach 440, 58317 Schwelm  Berliner Straße 51-55, 58332 Schwelm  Telefon: +49 (0) 23 36 / 8 08-0  Telefax: +49 (0) 23 36 / 8 08-208  E-Mail: info@titan-schwelm.de  www.titan-schwelm.de</p> <p><b>Technische Änderungen vorbehalten</b>  <b>Subject to technical alterations</b>  <b>Sous réserve de modifications techniques</b></p>